

MANUAL DE USUARIO

# IRONSIDE®

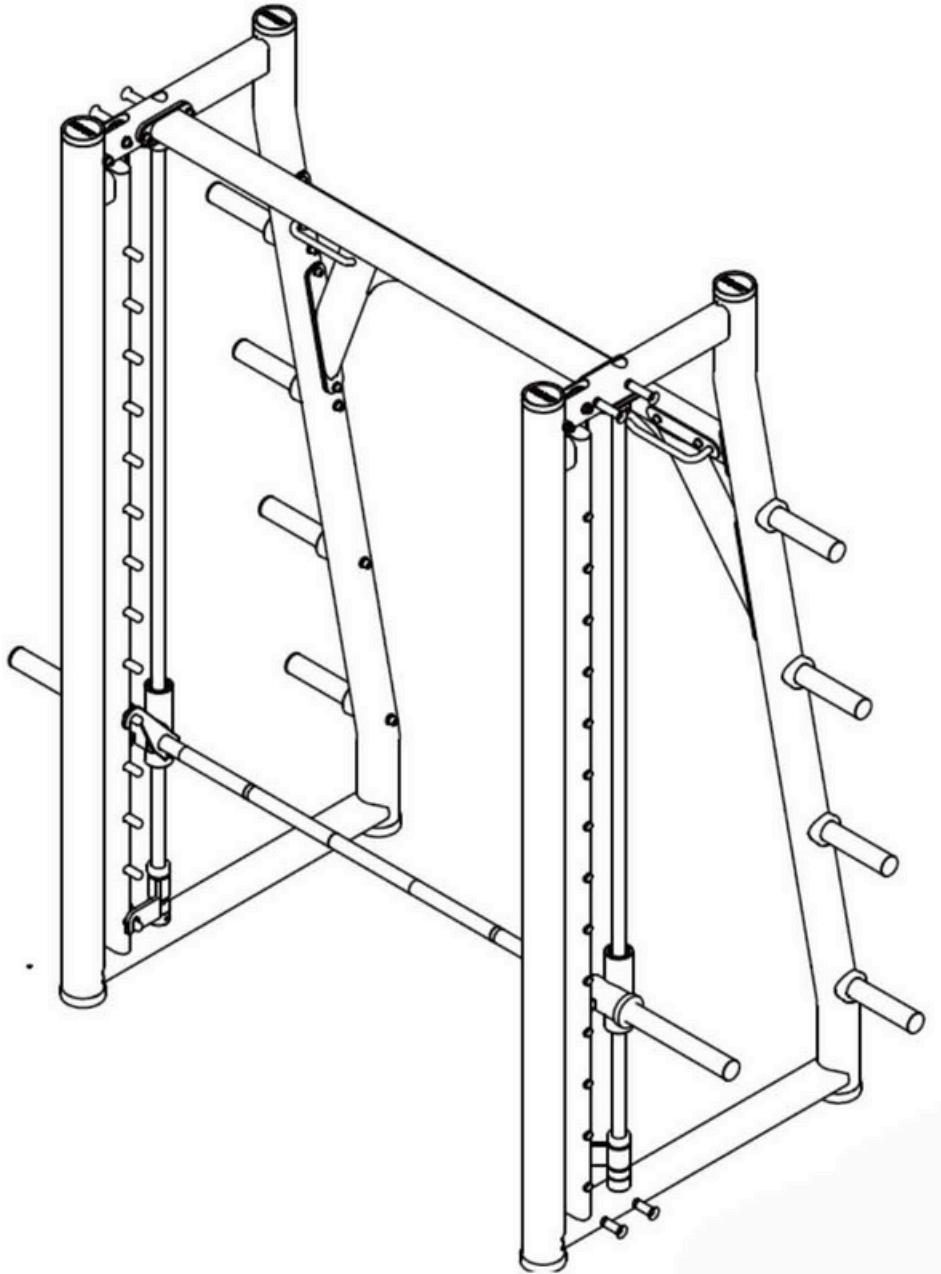

## IRONSIDE SMITH MACHINE LUXE

A011100540101

Es responsabilidad exclusiva del comprador leer el manual del propietario, las etiquetas de advertencia y dar instrucciones a todas las personas sobre el uso adecuado del equipo. Es importante comprender cada advertencia en su totalidad. Se recomienda que todos los usuarios estén informados sobre la siguiente información antes de utilizar el equipo.

## ADVERTENCIAS DE SALUD

---

- Antes de comenzar cualquier programa de ejercicio o acondicionamiento, debes consultar con tu médico personal para determinar si necesitas un examen físico completo. Esto es especialmente importante si eres inactivo, estás embarazada o padeces alguna enfermedad.
  - Si en algún momento durante el ejercicio te sientes débil, mareado o experimentas dolor, detén el ejercicio de inmediato y consulta a tu médico.
- Para evitar dolores musculares y tensiones, inicia cada entrenamiento con estiramientos y calentamientos, y finaliza cada sesión enfriándote y realizando estiramientos

## INSTALACIÓN

---

Se recomienda que todo el equipo:

- Esté asegurado o instalado sobre una superficie sólida y nivelada para estabilizarlo y eliminar movimientos o vuelcos durante el entrenamiento.
- Se instale en un lugar con ventilación suficiente para garantizar un funcionamiento adecuado.
- Se coloque con un espacio suficiente a su alrededor para que todos los ejercicios puedan realizarse de manera segura.
- Se recomienda que haya al menos 1 metro de espacio alrededor del equipo en las áreas donde se requiera acceso para ejercitarse.

## USO ADECUADO

---

Antes de usar este equipo, por favor, lee las siguientes instrucciones de seguridad y cúmplelas. ¡Gracias!

- Ensambla el equipo siguiendo las instrucciones de montaje.
- Ten cuidado y utiliza herramientas adecuadas para el ensamblaje. Pide ayuda si encuentras algún problema.
- No uses limpiadores corrosivos para limpiarlo.
- Usa ropa y calzado adecuado para el ejercicio a fin de evitar accidentes.
- Si detectas daños en piezas pequeñas, deja de usar el equipo de inmediato y contacta con la empresa o agencia donde lo compraste para realizar el cambio. Instala las nuevas piezas correctamente y asegúrate de que las uniones y partes móviles estén bien ajustadas para evitar peligros durante su uso.
- Los padres u otros adultos supervisores deben vigilar de cerca a los niños si el equipo se usa en su presencia.

## INSPECCIÓN

---

- No utilices ni permitas el uso de ningún equipo que esté dañado o tenga piezas desgastadas o rotas. Para todos los equipos de Ironside, usa únicamente piezas de repuesto suministradas por Ironside.
- Asegúrate siempre de que todas las tuercas y tornillos estén bien ajustados antes de cada uso.
- Conserva las etiquetas y placas de identificación; no las retires por ninguna razón, ya que contienen información importante.
- Mantenimiento del equipo: el mantenimiento preventivo es clave para el funcionamiento óptimo del equipo. Asegúrate de seguir nuestros consejos de mantenimiento para garantizar el correcto funcionamiento continuo de tu equipo Ironside.
- Antes de cada uso, examina todos los accesorios aprobados para su uso con el equipo Ironside en busca de daños o desgaste.
- Si tu equipo Ironside parece dañado o desgastado, no intentes usarlo ni repararlo por tu cuenta.

## ADVERTENCIAS DE USO



---

- Es responsabilidad del comprador instruir a todos los usuarios sobre los procedimientos correctos de operación de todo el equipo Ironside.
- Mantén a los niños alejados de todas las partes móviles. Los padres deben supervisar de cerca a los niños si el equipo se utiliza en su presencia.
- No uses ropa suelta ni joyas al utilizar el equipo. También se recomienda que los usuarios recojan el cabello largo para evitar el contacto con las partes móviles.
- Asegúrate de que cualquier persona que no esté utilizando el equipo se mantenga alejada del usuario, los accesorios y las partes móviles mientras la máquina esté en funcionamiento.

---

 CONSERVA ESTE MANUAL DE INSTRUCCIONES PARA USO Y REFERENCIA FUTUROS.

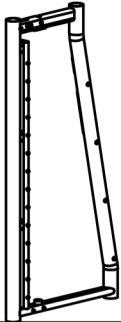
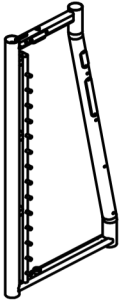
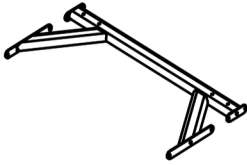
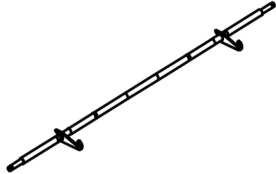
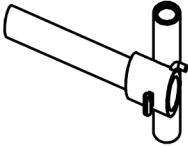
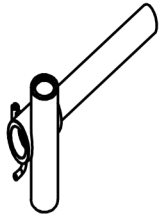
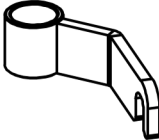
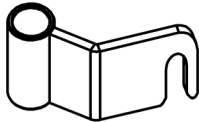
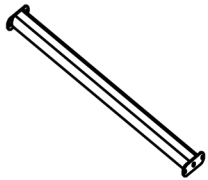
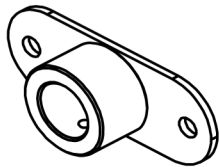
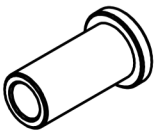
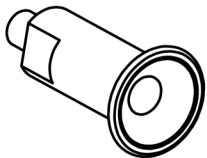
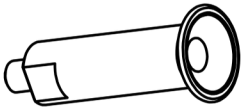
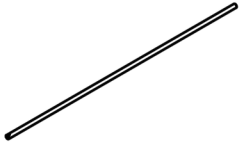

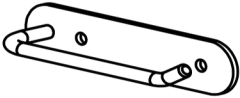

# LISTA DE PIEZAS

Marco izquierdo			Marco derecho			Marco cruzado			Barra		
											
1		1 piezas	2		1 piezas	3		1 piezas	4		1 piezas
Marco de barra izquierda			Marco de barra derecha			Marco de seguridad izquierdo			Marco de seguridad derecho		
											
5		1 piezas	6		1 piezas	7		1 piezas	8		1 piezas
Marco superior			Envoltura de brida			Casquillo 32×10,5×37			Eje de cuerda corto		
											
9		1 piezas	10		2 piezas	11		4 piezas	12		4 piezas
Eje de cuerda largo			Varilla guía			Polea			Gancho izquierdo		
											
13		4PCS	14		2 piezas	15		4 piezas	16		1 piezas

# LISTA DE PIEZAS

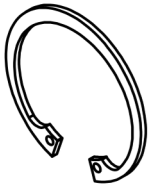
Gancho derecho			Contrapeso			Soporte de pesas			Cable		
17		1PCS	18		2 piezas	19		8PCS	20		2 piezas
Rodamiento lineal			Rodamiento de agujas 42×25×17			Rodamiento de agujas 50×35×20			Buje 55×31×20		
21		4 piezas	22		2 piezas	23		2PCS	24		4 piezas
Buje de nailon			Tapa			Tapón 95			Buje 75×48×30		
25		4 piezas	26		4 piezas	27		4 piezas	28		8 piezas
Casquillo 25×10,5×37			Tapa RT40×80			Buje 78×47,5×15			Tapón 48		
29		4 piezas	30		2 piezas	31		2PCS	32		10 piezas

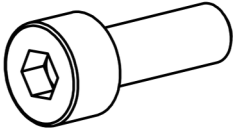
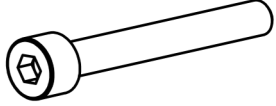
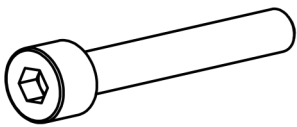
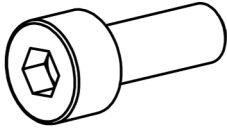
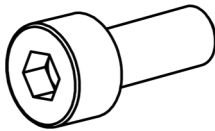
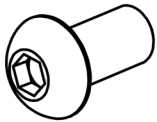
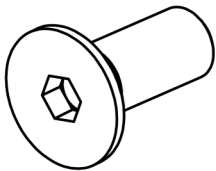
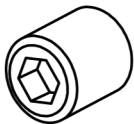
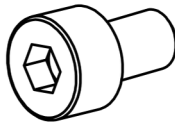
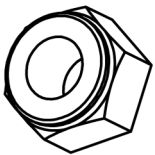
# LISTA DE PIEZAS

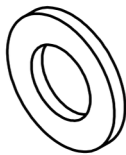
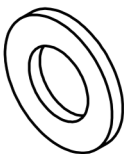
Anillos de seguridad para agujeros			Anillos de retención para eje			Tornillo de cabeza hueca M12×35			Tornillo de cabeza hueca M10×115		
											
33		4 piezas	34		4 piezas	35		8PCS	36		2PCS
Tornillo de cabeza hueca M10×70			Tornillo de cabeza hueca M10×25			Tornillo de cabeza hueca M10×20			Tornillo de cabeza abombada M10×20		
											
37		6PCS	38		12 piezas	39		4PCS	40		2 piezas
Tornillo de cabeza plana M10×30			Tornillo de fijación de cabeza hueca M8×10			Tornillo de cabeza hueca M4×15			Tuerca de seguridad de nailon M10		
											
41		4 piezas	42		4 piezas	43		2 piezas	44		8 piezas
Arandela elástica 12			Arandela elástica 10			Arandela plana 11×38×2			Arandela plana 13,5×24×2,5		
											
45		8 piezas	46		12 piezas	47		2 piezas	48		8 piezas

# LISTA DE PIEZAS

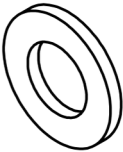
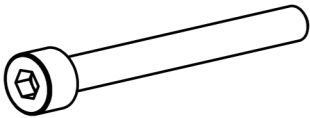
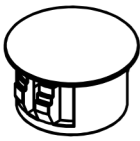
Arandela plana 11×20×2			Tornillo de cabeza hueca M10×105			Adaptador 15					
											
49		26 piezas	50		2 piezas	51		2 piezas			

# GUÍA DE ARMADO

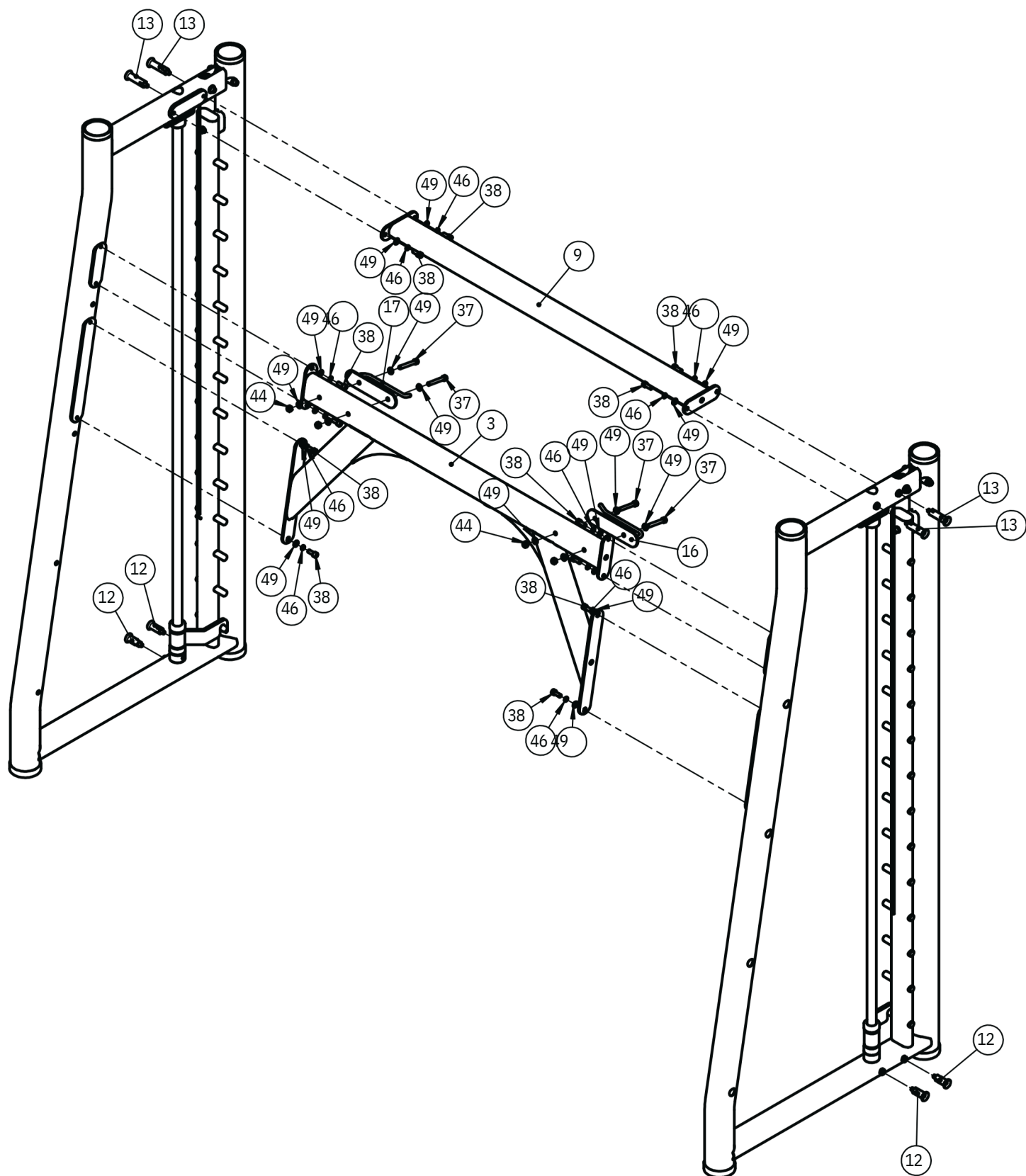



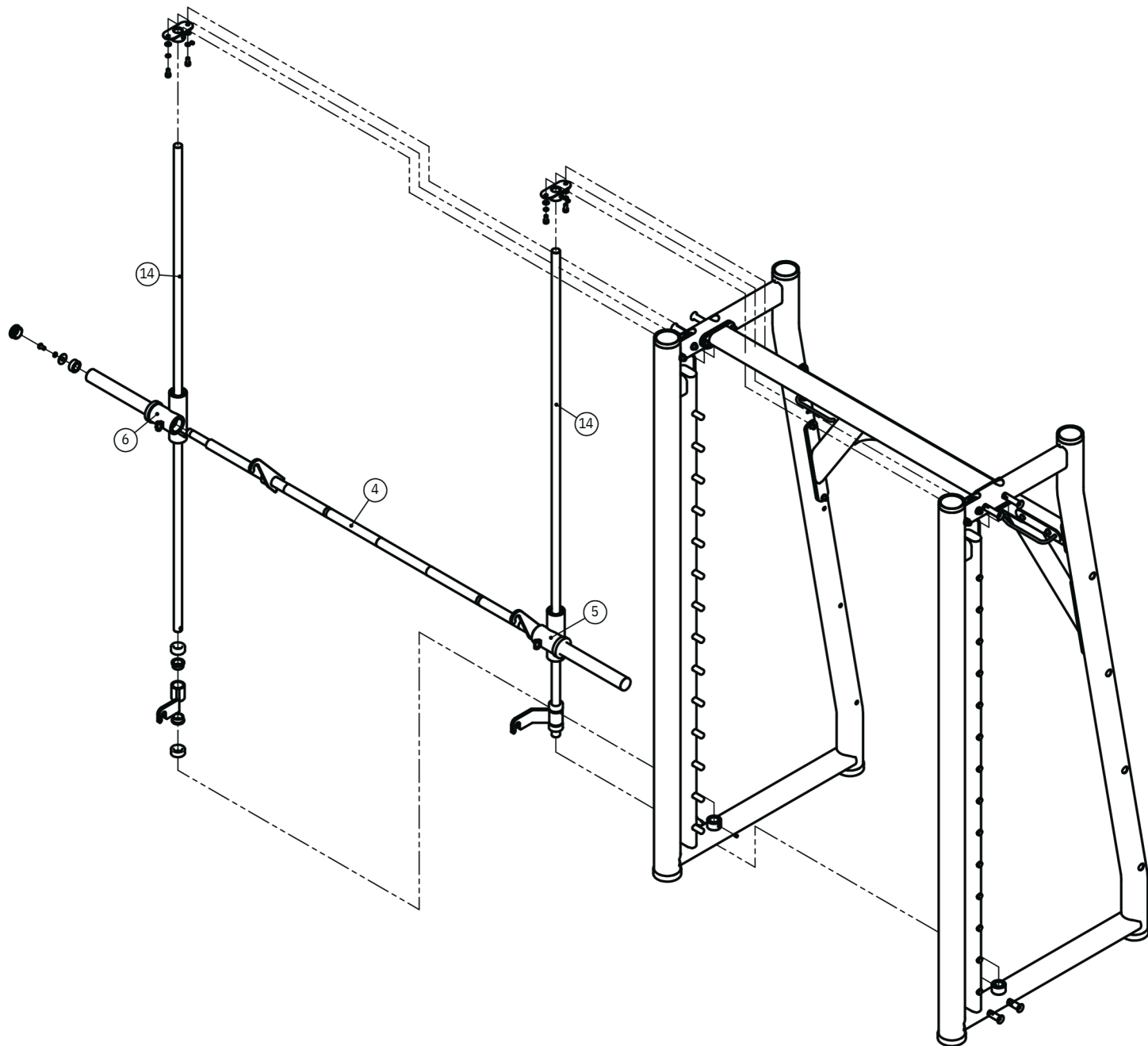

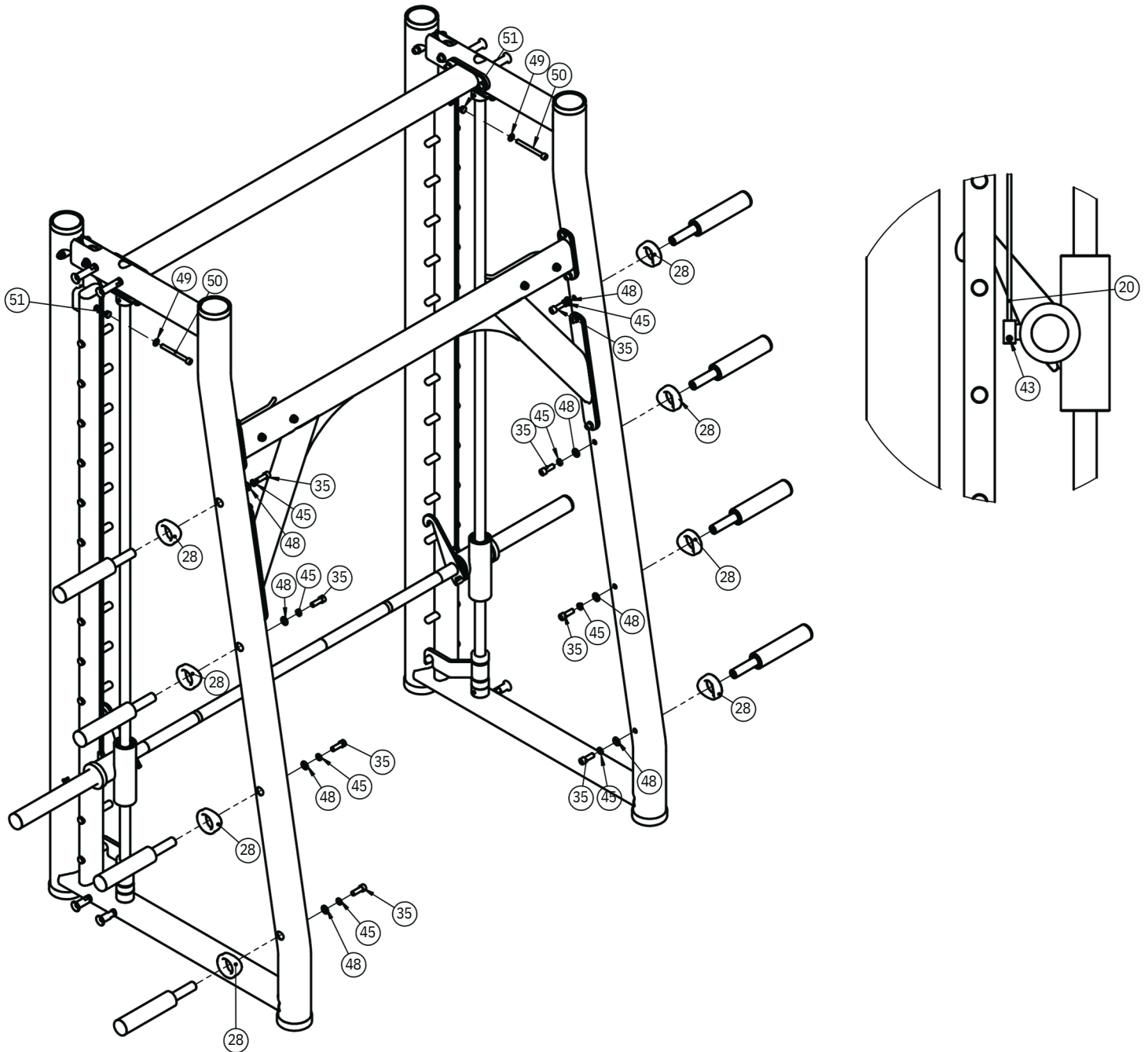

# GARANTÍA

Para acceder al cambio o reparación establecida por la Garantía IRONSIDE por 12 meses, debes seguir estos pasos:

## 1. Ingreso del Ticket

- Si el producto presenta defectos, faltantes de piezas o no es apto para el uso, envía un correo con fotos y/o videos que evidencien la falla junto con tu número de pedido al mail de servicio al cliente del país en el que hiciste la compra (Argentina, Chile, EEUU o México). Nuestro equipo revisará tu caso y te dará una respuesta dentro de un plazo máximo de 3 días hábiles.

## 1. Soluciones

- Cambio: Si el producto tiene problemas de fábrica o faltan piezas esenciales, se realizará el cambio o envío de las piezas faltantes en un plazo de 3 a 5 días hábiles.
- Reparación: Si la falla corresponde a una pieza que puede ser reemplazada sin afectar el funcionamiento o la estética, se reparará y se despachará en 5 a 8 días hábiles.

## 1. Exclusiones de Garantía

- La garantía no cubre productos mal ensamblados, alterados, dañados por uso indebido o que hayan sufrido desgaste normal.

**Nota:** Los pedidos realizados antes del 15 de abril de 2024 tienen una garantía de 6 meses.

POWERFULL  
GLAMOROUS  
SMART  
DURABLE

**IRONSIDE**®

FITNESS  
EQUIPMENT  
SPECIALISTS