

IRONSIDE®

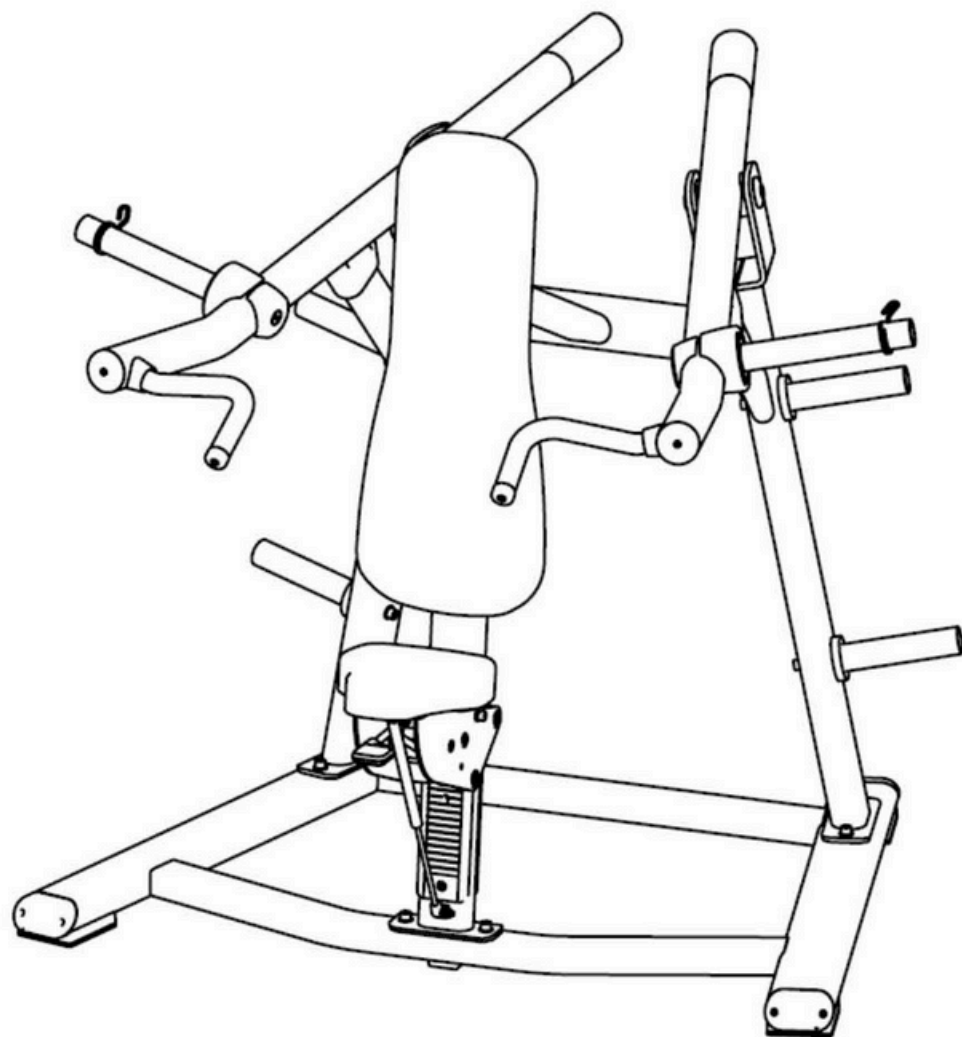

Shoulder Press Plate Loaded

IRONSIDE Luxe

A081017031001

Es responsabilidad exclusiva del comprador leer el manual del propietario, las etiquetas de advertencia y dar instrucciones a todas las personas sobre el uso adecuado del equipo. Es importante comprender cada advertencia en su totalidad. Se recomienda que todos los usuarios estén informados sobre la siguiente información antes de utilizar el equipo.

ADVERTENCIAS DE SALUD

- Antes de comenzar cualquier programa de ejercicio o acondicionamiento, debes consultar con tu médico personal para determinar si necesitas un examen físico completo. Esto es especialmente importante si eres inactivo, estás embarazada o padeces alguna enfermedad.
 - Si en algún momento durante el ejercicio te sientes débil, mareado o experimentas dolor, detén el ejercicio de inmediato y consulta a tu médico.
- Para evitar dolores musculares y tensiones, inicia cada entrenamiento con estiramientos y calentamientos, y finaliza cada sesión enfriándote y realizando estiramientos

INSTALACIÓN

Se recomienda que todo el equipo:

- Esté asegurado o instalado sobre una superficie sólida y nivelada para estabilizarlo y eliminar movimientos o vuelcos durante el entrenamiento.
- Se instale en un lugar con ventilación suficiente para garantizar un funcionamiento adecuado.
- Se coloque con un espacio suficiente a su alrededor para que todos los ejercicios puedan realizarse de manera segura.
- Se recomienda que haya al menos 1 metro de espacio alrededor del equipo en las áreas donde se requiera acceso para ejercitarse.

USO ADECUADO

Antes de usar este equipo, por favor, lee las siguientes instrucciones de seguridad y cúmplelas. ¡Gracias!

- Ensambla el equipo siguiendo las instrucciones de montaje.
- Ten cuidado y utiliza herramientas adecuadas para el ensamblaje. Pide ayuda si encuentras algún problema.
- No uses limpiadores corrosivos para limpiarlo.
- Usa ropa y calzado adecuado para el ejercicio a fin de evitar accidentes.
- Si detectas daños en piezas pequeñas, deja de usar el equipo de inmediato y contacta con la empresa o agencia donde lo compraste para realizar el cambio. Instala las nuevas piezas correctamente y asegúrate de que las uniones y partes móviles estén bien ajustadas para evitar peligros durante su uso.
- Los padres u otros adultos supervisores deben vigilar de cerca a los niños si el equipo se usa en su presencia.











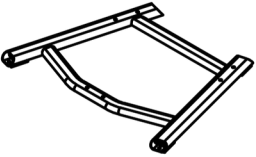
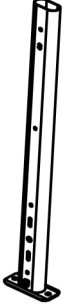

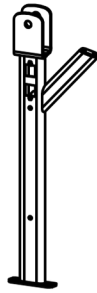
INSPECCIÓN

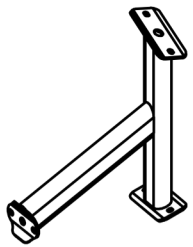

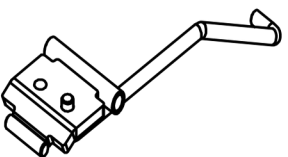

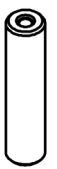

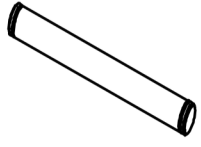



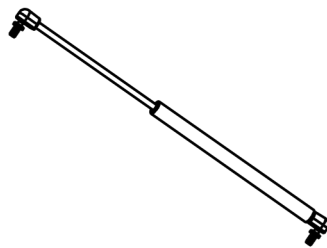
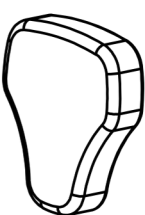

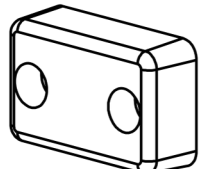

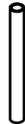
- No utilices ni permitas el uso de ningún equipo que esté dañado o tenga piezas desgastadas o rotas. Para todos los equipos de Ironside, usa únicamente piezas de repuesto suministradas por Ironside.
- Asegúrate siempre de que todas las tuercas y tornillos estén bien ajustados antes de cada uso.
- Conserva las etiquetas y placas de identificación; no las retires por ninguna razón, ya que contienen información importante.
- Mantenimiento del equipo: el mantenimiento preventivo es clave para el funcionamiento óptimo del equipo. Asegúrate de seguir nuestros consejos de mantenimiento para garantizar el correcto funcionamiento continuo de tu equipo Ironside.
- Antes de cada uso, examina todos los accesorios aprobados para su uso con el equipo Ironside en busca de daños o desgaste.
- Si tu equipo Ironside parece dañado o desgastado, no intentes usarlo ni repararlo por tu cuenta.







ADVERTENCIAS DE USO



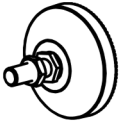

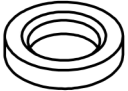
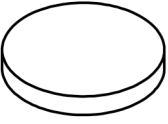
- Es responsabilidad del comprador instruir a todos los usuarios sobre los procedimientos correctos de operación de todo el equipo Ironside.
- Mantén a los niños alejados de todas las partes móviles. Los padres deben supervisar de cerca a los niños si el equipo se utiliza en su presencia.
- No uses ropa suelta ni joyas al utilizar el equipo. También se recomienda que los usuarios recojan el cabello largo para evitar el contacto con las partes móviles.
- Asegúrate de que cualquier persona que no esté utilizando el equipo se mantenga alejada del usuario, los accesorios y las partes móviles mientras la máquina esté en funcionamiento.

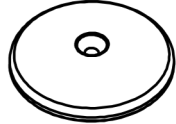
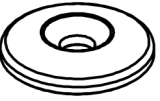
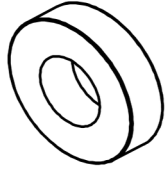

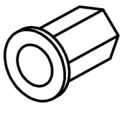
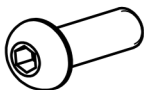
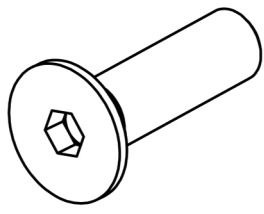
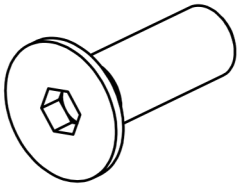
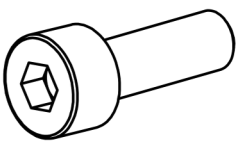
 CONSERVA ESTE MANUAL DE INSTRUCCIONES PARA USO Y REFERENCIA FUTUROS.

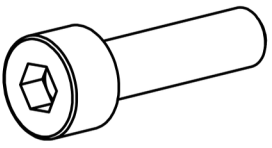
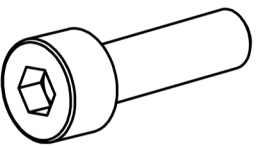
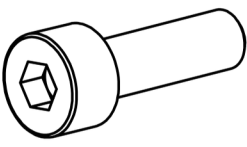
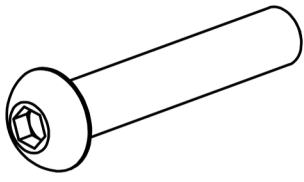
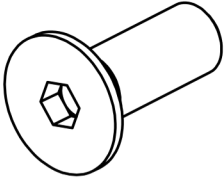
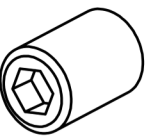
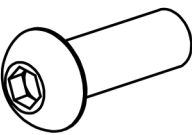
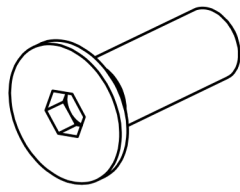
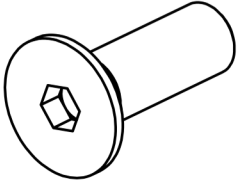
Estructura base			Soporte de asiento			Soporte vertical derecho			Soporte vertical izquierdo		
											
1		1PCS	2		1PCS	3		1PCS	4		1PCS
Brazo derecho			Brazo izquierdo			Barra transversal			Soportes para discos		
											
5		1PCS	6		1PCS	7		1PCS	8		2PCS
Manija ajustable			Soportes de almacenamiento para discos			Contrapesos			Eje de pivote del brazo		
											
9		1PCS	10		4PCS	11		2PCS	12		2PCS
Soporte de asiento			Eje de pivote			Eje de pivote de manija			Eje de pivote medio		
											
13		1PCS	14		2PCS	15		1PCS	16		1PCS

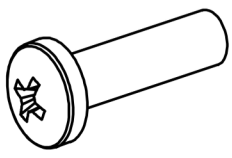
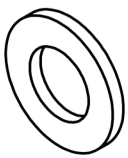
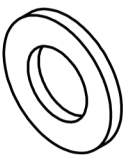
Resorte de torsión			Mecanismo de resorte			Cojín de asiento			Respaldo acolchado		
											
17		1PCS	18		1 PCS	19		1PCS	20		1PCS
Amortiguador de impacto			Tapón Ø25			Agarre tubular			Rodillos		
											
21		1 PCS	22		2PCS	23		2PCS	24		3PCS
Guía deslizante interna			Guía deslizante externa			Amortiguador de goma			Base de goma antideslizante		
											
25		1PCS	26		1PCS	27		2 PCS	28		3PCS
Cubierta superior de manija			Cubierta inferior de manija			Cubierta de seguridad			Conjunto de cubierta de seguridad externa		
											
29		1PCS	30		1 PCS	31		2PCS	32		2PCS

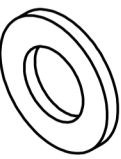
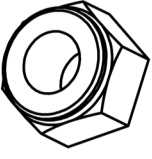
Pata ajustable			Tope de goma interno			Tapón PT60×120			Separador		
											
33		1PCS	34		2PCS	35		4PCS	36		4PCS
Tapón Ø48			Tapón RT50×100			Tope de aluminio			Tapa de aluminio Ø76		
											
37		6PCS	38		1PCS	39		2PCS	40		2 PCS
Tapa de aluminio			Rodamiento de bolas			Resorte de retención			Tuerca M6×16.5		
											
41		4PCS	42		4 PCS	43		2 PCS	44		2 PCS
Tornillo cabeza botón 3/8"-16×38			Tornillo cabeza plana M12×35			Tornillo cabeza plana M12×30			Tornillo hexagonal M12×30		
											
45		1 PCS	46		2 PCS	47		4 PCS	48		16 PCS

Tornillo hexagonal M10×30			Tornillo hexagonal M10×25			Tornillo hexagonal M10×20			Tornillo cabeza botón ^{tt} M8×70		
											
49		4 PCS	50		4 PCS	51		2PCS	52		2PCS
Tornillo cabeza plana M8×20			Tornillo de ajuste M8×6			Tornillo cabeza botón M6×25			Tornillo cabeza plana M6×30		
											
53		4PCS	54		4 PCS	55		2 PCS	56		2PCS
Tornillo cabeza plana M8×30			Tornillo Phillips M4×10			Tornillo Phillips M5×60			Arandela plana Ø13×24×1.5		
											
57		2PCS	58		2PCS	59		8 PCS	60		16PCS
Arandela plana Ø11×20×2			Arandela de resorte Ø10			Arandela plana Ø9×16×1.6			Tuerca autoblocante M8		
											
61		10PCS	62		2PCS	63		2 PCS	64		4PCS

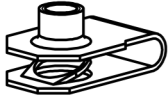
Seguro externo Ø15			Seguro externo Ø12			Tuerca de bloqueo M5					
											
65		4PCS	66		2PCS	67		8PCS			

GUÍA DE ARMADO

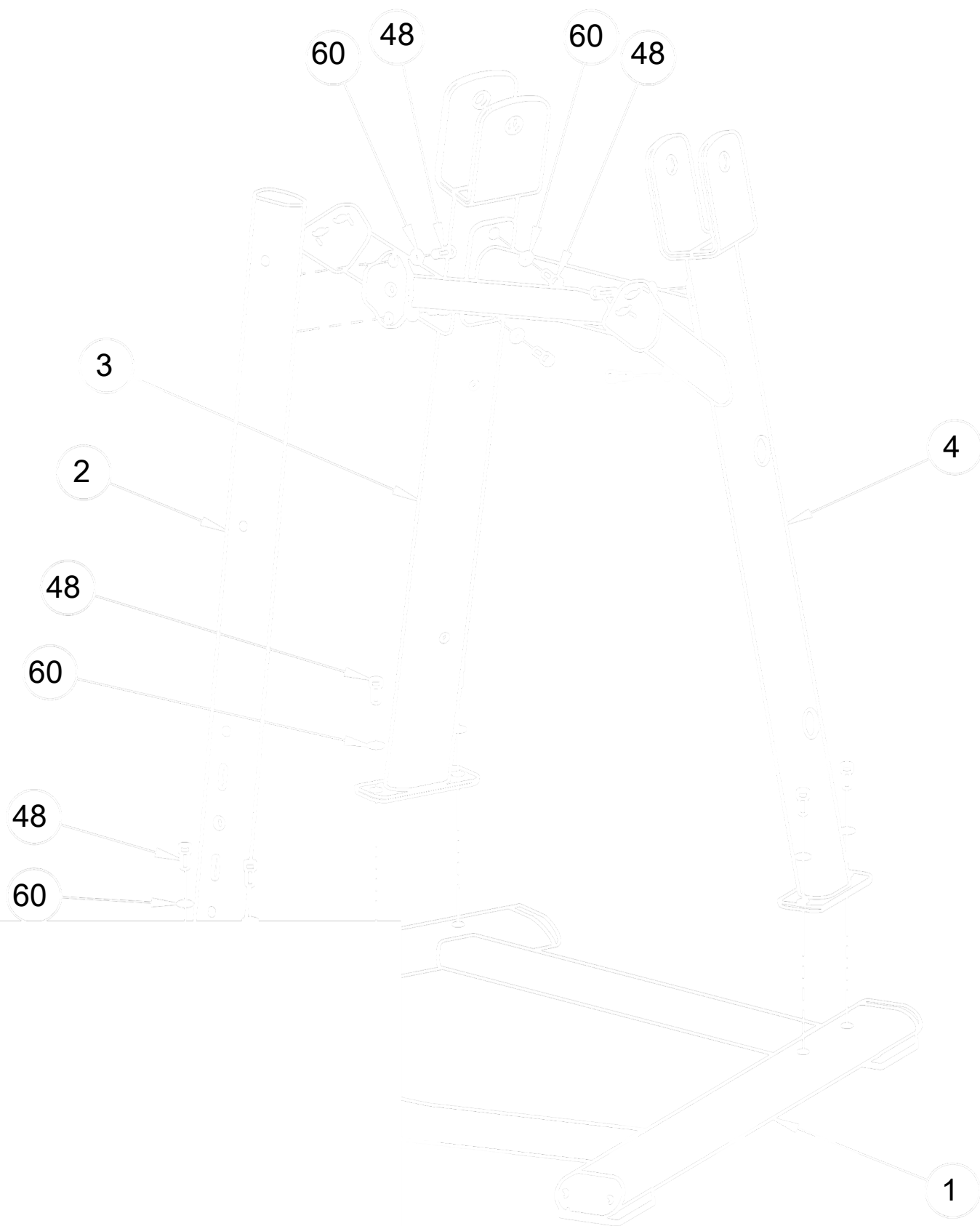

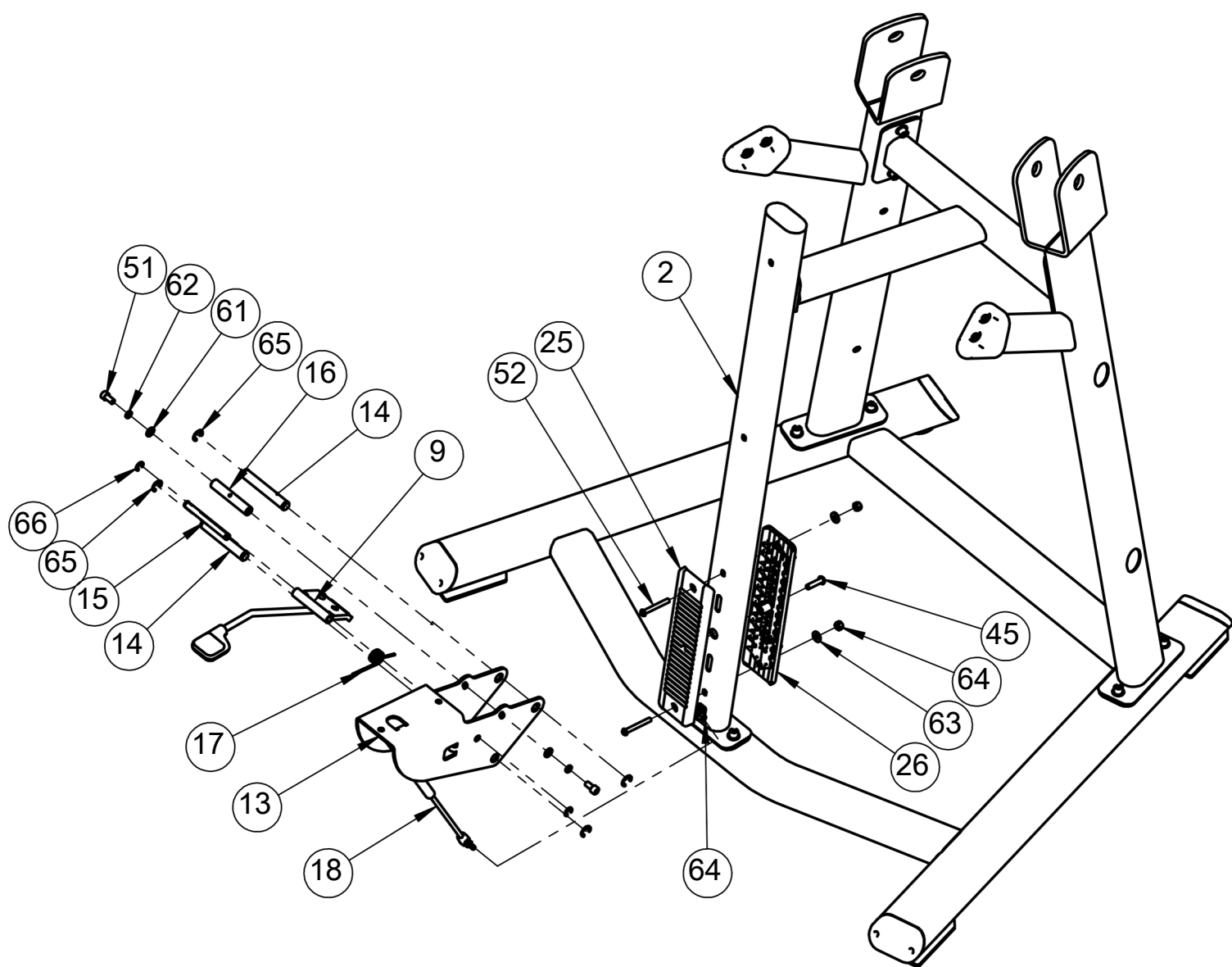

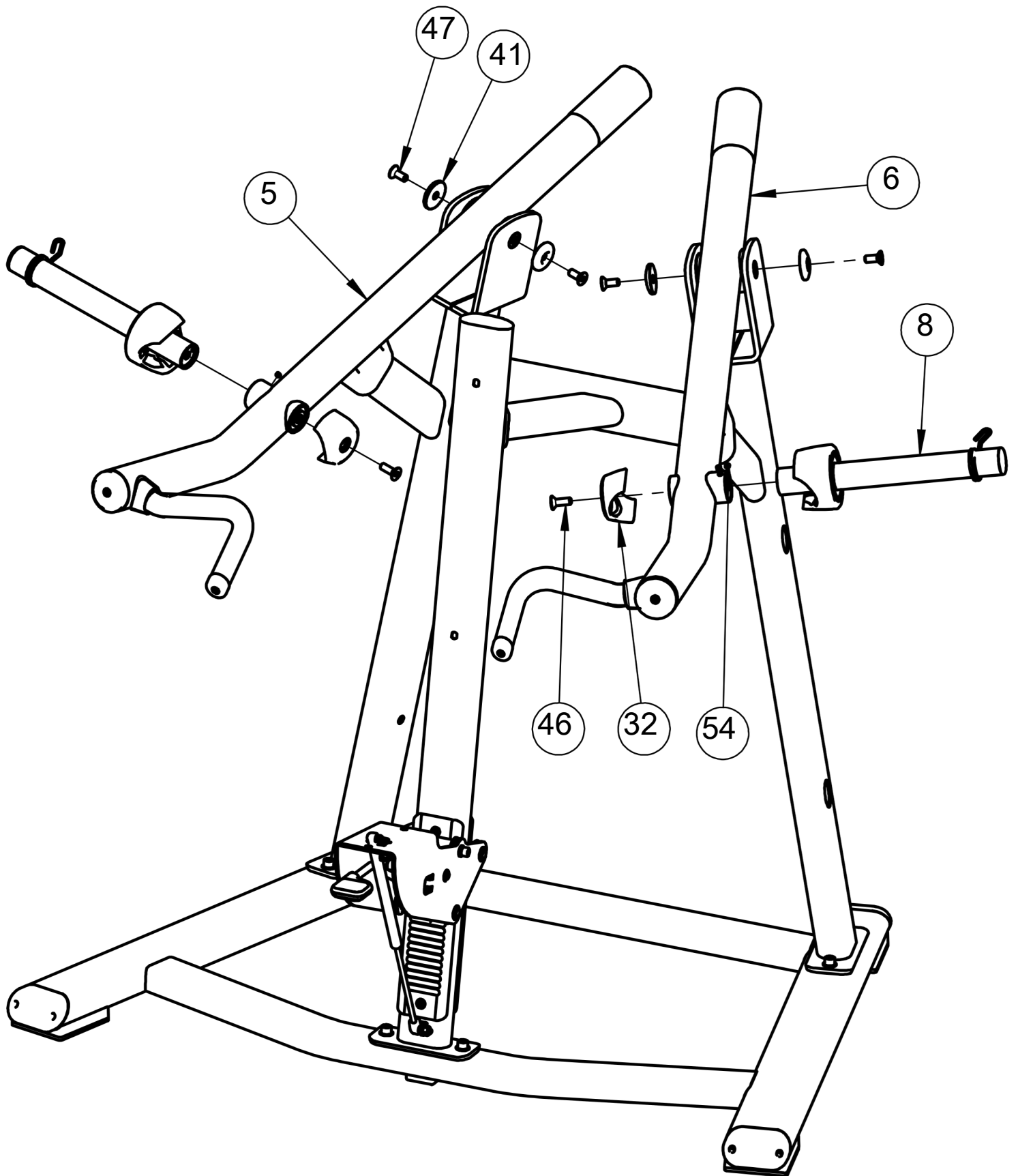

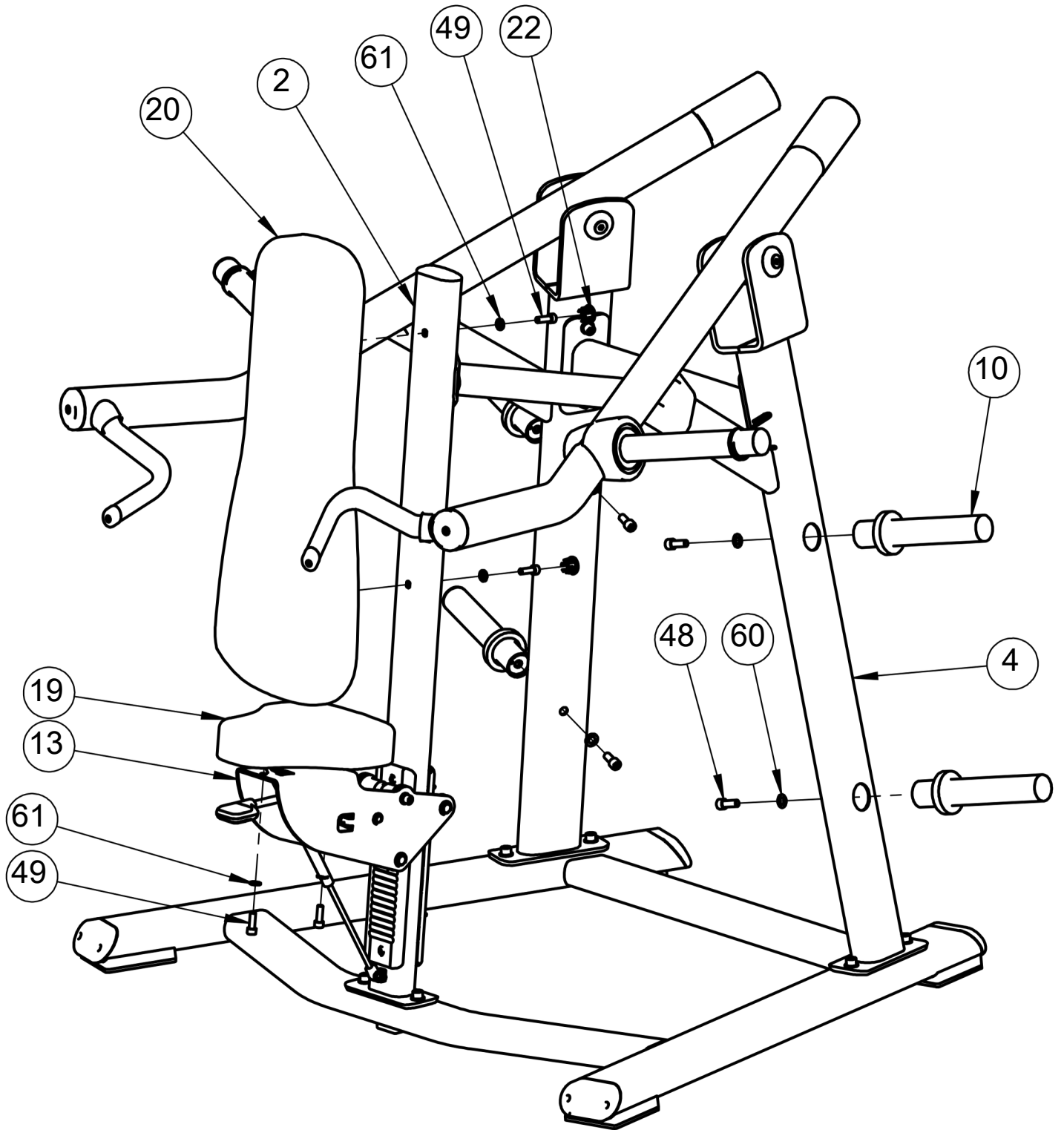

GARANTÍA

Para acceder al cambio o reparación establecida por la Garantía IRONSIDE por 12 meses, debes seguir estos pasos:

1. Ingreso del Ticket

- Si el producto presenta defectos, faltantes de piezas o no es apto para el uso, envía un correo con fotos y/o videos que evidencien la falla junto con tu número de pedido al mail de servicio al cliente del país en el que hiciste la compra (Argentina, Chile, EEUU o México). Nuestro equipo revisará tu caso y te dará una respuesta dentro de un plazo máximo de 3 días hábiles.

1. Soluciones

- Cambio: Si el producto tiene problemas de fábrica o faltan piezas esenciales, se realizará el cambio o envío de las piezas faltantes en un plazo de 3 a 5 días hábiles.
- Reparación: Si la falla corresponde a una pieza que puede ser reemplazada sin afectar el funcionamiento o la estética, se reparará y se despachará en 5 a 8 días hábiles.

1. Exclusiones de Garantía

- La garantía no cubre productos mal ensamblados, alterados, dañados por uso indebido o que hayan sufrido desgaste normal.

Nota: Los pedidos realizados antes del 15 de abril de 2024 tienen una garantía de 6 meses.

POWERFULL
GLAMOROUS
SMART
DURABLE

IRONSIDE®

FITNESS
EQUIPMENT
SPECIALISTS