

MANUAL DE USUARIO

# IRONSIDE®

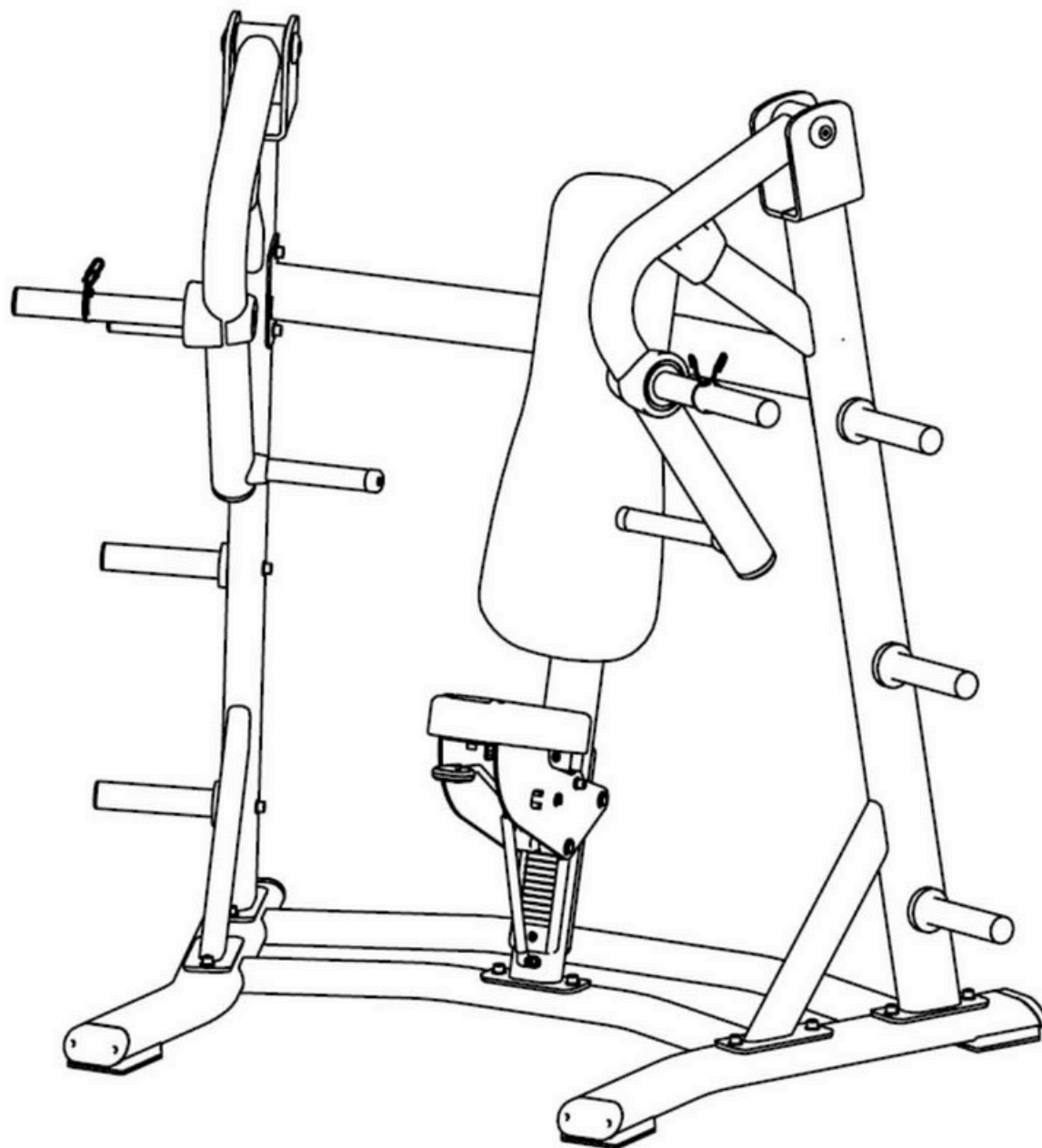

**IRONSIDE CHEST PRESS**  
**LUXE LOADED PLATE**

A081017021001

Es responsabilidad exclusiva del comprador leer el manual del propietario, las etiquetas de advertencia y dar instrucciones a todas las personas sobre el uso adecuado del equipo. Es importante comprender cada advertencia en su totalidad. Se recomienda que todos los usuarios estén informados sobre la siguiente información antes de utilizar el equipo.

## ADVERTENCIAS DE SALUD

---

- Antes de comenzar cualquier programa de ejercicio o acondicionamiento, debes consultar con tu médico personal para determinar si necesitas un examen físico completo. Esto es especialmente importante si eres inactivo, estás embarazada o padeces alguna enfermedad.
  - Si en algún momento durante el ejercicio te sientes débil, mareado o experimentas dolor, detén el ejercicio de inmediato y consulta a tu médico.
- Para evitar dolores musculares y tensiones, inicia cada entrenamiento con estiramientos y calentamientos, y finaliza cada sesión enfriándote y realizando estiramientos

## INSTALACIÓN

---

Se recomienda que todo el equipo:

- Esté asegurado o instalado sobre una superficie sólida y nivelada para estabilizarlo y eliminar movimientos o vuelcos durante el entrenamiento.
- Se instale en un lugar con ventilación suficiente para garantizar un funcionamiento adecuado.
- Se coloque con un espacio suficiente a su alrededor para que todos los ejercicios puedan realizarse de manera segura.
- Se recomienda que haya al menos 1 metro de espacio alrededor del equipo en las áreas donde se requiera acceso para ejercitarse.

## USO ADECUADO

---

Antes de usar este equipo, por favor, lee las siguientes instrucciones de seguridad y cúmplelas. ¡Gracias!

- Ensambla el equipo siguiendo las instrucciones de montaje.
- Ten cuidado y utiliza herramientas adecuadas para el ensamblaje. Pide ayuda si encuentras algún problema.
- No uses limpiadores corrosivos para limpiarlo.
- Usa ropa y calzado adecuado para el ejercicio a fin de evitar accidentes.
- Si detectas daños en piezas pequeñas, deja de usar el equipo de inmediato y contacta con la empresa o agencia donde lo compraste para realizar el cambio. Instala las nuevas piezas correctamente y asegúrate de que las uniones y partes móviles estén bien ajustadas para evitar peligros durante su uso.
- Los padres u otros adultos supervisores deben vigilar de cerca a los niños si el equipo se usa en su presencia.

## INSPECCIÓN

---

- No utilices ni permitas el uso de ningún equipo que esté dañado o tenga piezas desgastadas o rotas. Para todos los equipos de Ironside, usa únicamente piezas de repuesto suministradas por Ironside.
- Asegúrate siempre de que todas las tuercas y tornillos estén bien ajustados antes de cada uso.
- Conserva las etiquetas y placas de identificación; no las retires por ninguna razón, ya que contienen información importante.
- Mantenimiento del equipo: el mantenimiento preventivo es clave para el funcionamiento óptimo del equipo. Asegúrate de seguir nuestros consejos de mantenimiento para garantizar el correcto funcionamiento continuo de tu equipo Ironside.
- Antes de cada uso, examina todos los accesorios aprobados para su uso con el equipo Ironside en busca de daños o desgaste.
- Si tu equipo Ironside parece dañado o desgastado, no intentes usarlo ni repararlo por tu cuenta.







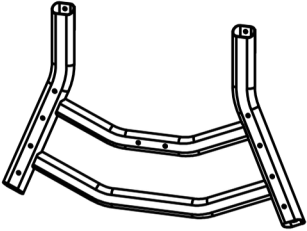
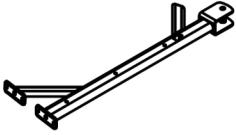
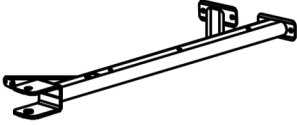
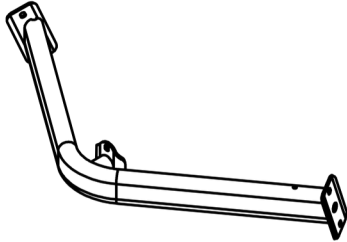
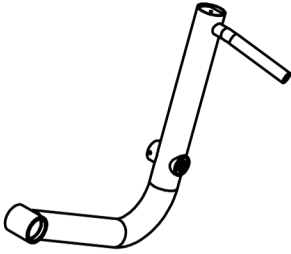
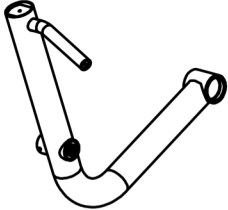

## ADVERTENCIAS DE USO

---

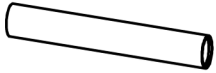
- Es responsabilidad del comprador instruir a todos los usuarios sobre los procedimientos correctos de operación de todo el equipo Ironside.
- Mantén a los niños alejados de todas las partes móviles. Los padres deben supervisar de cerca a los niños si el equipo se utiliza en su presencia.
- No uses ropa suelta ni joyas al utilizar el equipo. También se recomienda que los usuarios recojan el cabello largo para evitar el contacto con las partes móviles.
- Asegúrate de que cualquier persona que no esté utilizando el equipo se mantenga alejada del usuario, los accesorios y las partes móviles mientras la máquina esté en funcionamiento.

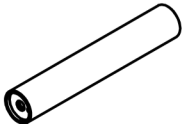
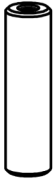
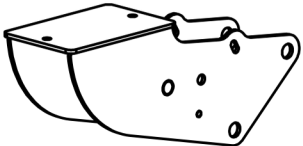

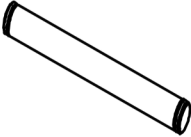







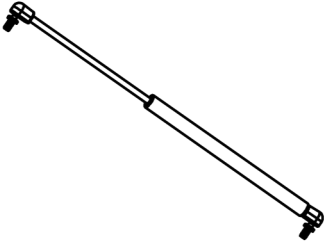

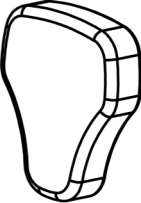

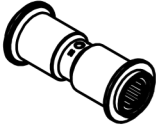
---









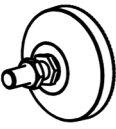

 CONSERVA ESTE MANUAL DE INSTRUCCIONES PARA USO Y REFERENCIA FUTUROS.

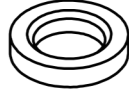
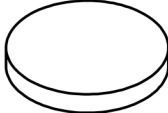

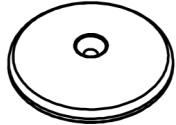

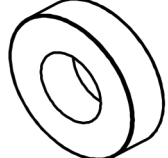
Marco inferior			Marco vertical derecho			Marco vertical izquierdo			Marco de soporte superior		
											
1		1PCS	2		1PCS	3		1PCS	4		1PCS
Marco del brazo derecho			Marco del brazo izquierdo			Marco vertical central			Soporte para discos de pesas		
											
5		1PCS	6		1PCS	7		1PCS	8		2PCS
Ensamblaje de mango ajustable			Almacenamiento para discos de peso			Eje de pivote del brazo			Marco de soporte del cojín del asiento		
											
9		1PCS	10		6PCS	11		2PCS	12		1PCS
Eje de pivote			Eje de pivote del mango			Eje de pivote central			Resorte de torsión		
											
13		2PCS	14		1PCS	15		1PCS	16		1PCS

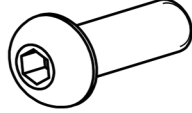
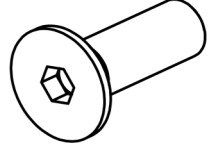
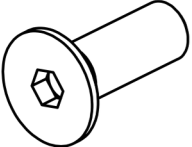
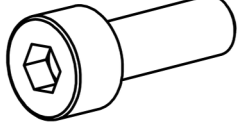
# LISTA DE PIEZAS

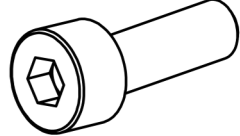
**IRONSIDE®**

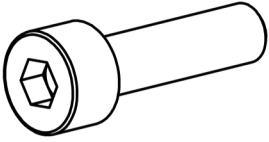
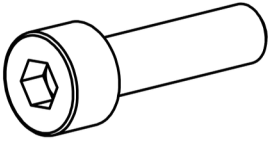
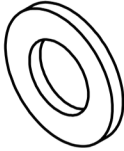
Ensamblaje de resorte de separación			Respaldo			Respaldo			Tapón $\varnothing 25$		
											
17		1PCS	18		1 PCS	19		1PCS	20		2PCS
Agarre			Rueda de inercia			Deslizadera interna			Deslizadera externa		
											
21		2 PCS	22		3PCS	23		1PCS	24		1PCS
Funda plástica			Tapón RTS $\varnothing 100$			Pie de goma			Ensamblaje de cubierta del mango superior		
											
25		2 PCS	26		1PCS	27		3 PCS	28		1PCS
Cubierta del mango inferior			Cubierta de seguridad $\varphi 47 \times 35.3$			Ensamblaje de buje de seguridad			Pie ajustable		
											
29		1PCS	30		2 PCS	31		2PCS	32		1PCS

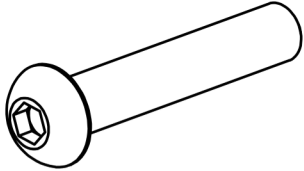
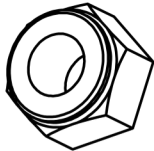
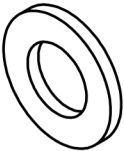
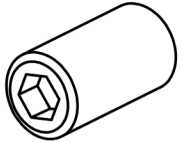
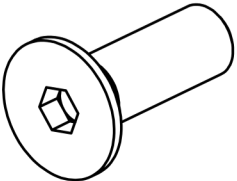
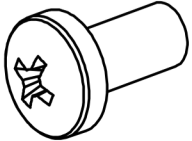
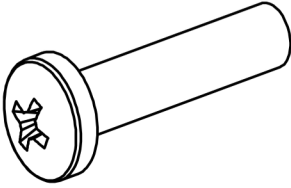
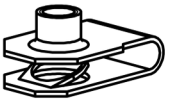
Parachoques interno			Tapón PT60120			Tope			Tapa $\varnothing 48$		
											
33		2PCS	34		4 PCS	35		6PCS	36		8 PCS
Tapa de aluminio $\varnothing 32$			Tapa de aluminio $\varnothing 67 \times 17.5$			Tapa de aluminio $\varnothing 60 \times \varnothing 12.5 \times 10.6$			Rodamiento de bolas		
											
37		2PCS	38		2 PCS	39		4PCS	40		4 PCS
Anillo de retención externo $\varnothing 15$			Anillo de retención externo $\varnothing 12$			Tornillo de cabeza cilíndrica $3/8''-16 \times 38$			Tornillo de cabeza plana M12*35		
											
41		4PCS	42		2PCS	43		1 PCS	44		2 PCS
Tornillo de cabeza plana M12*30			Tornillo de cabeza hexagonal M12*30			Arandela plana $\varnothing 13 \times 24 \times 1.5$			Tornillo de cabeza hexagonal M10*30		
											
45		4PCS	46		16 PCS	47		20 PCS	48		4 PCS

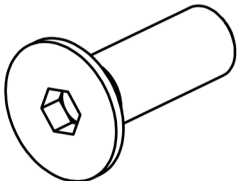
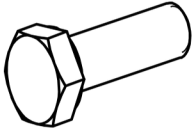
Tornillo de cabeza hexagonal M10x25			Tornillo de cabeza hexagonal M10x20			Arandela plana $\varnothing 20 \times 1.2$			Arandela de resorte $\varnothing 10$		
											
49		4 PCS	50		2 PCS	51		10PCS	52		2PCS
Tornillo de cabeza hexagonal M8x70			Tuerca de seguridad de nylon M8			Arandela plana $\varnothing 16 \times 1.6$			Tornillo de fijación M8*6		
											
53		2PCS	54		4 PCS	55		2 PCS	56		4PCS
Tornillo de cabeza plana M6x16			Tornillo de cabeza cruzada M6x40			Tornillo de cabeza cruzada M5x50			Tornillo de seguridad M5		
											
57		2PCS	58		2PCS	59		8PCS	61		8 PCS
Tornillo con resorte de sujeción			Tornillo de cabeza plana M6*30			Tornillo hexagonal M12x60					
											
62		2PCS	63		2PCS	64		4PCS			

# GUÍA DE ARMADO

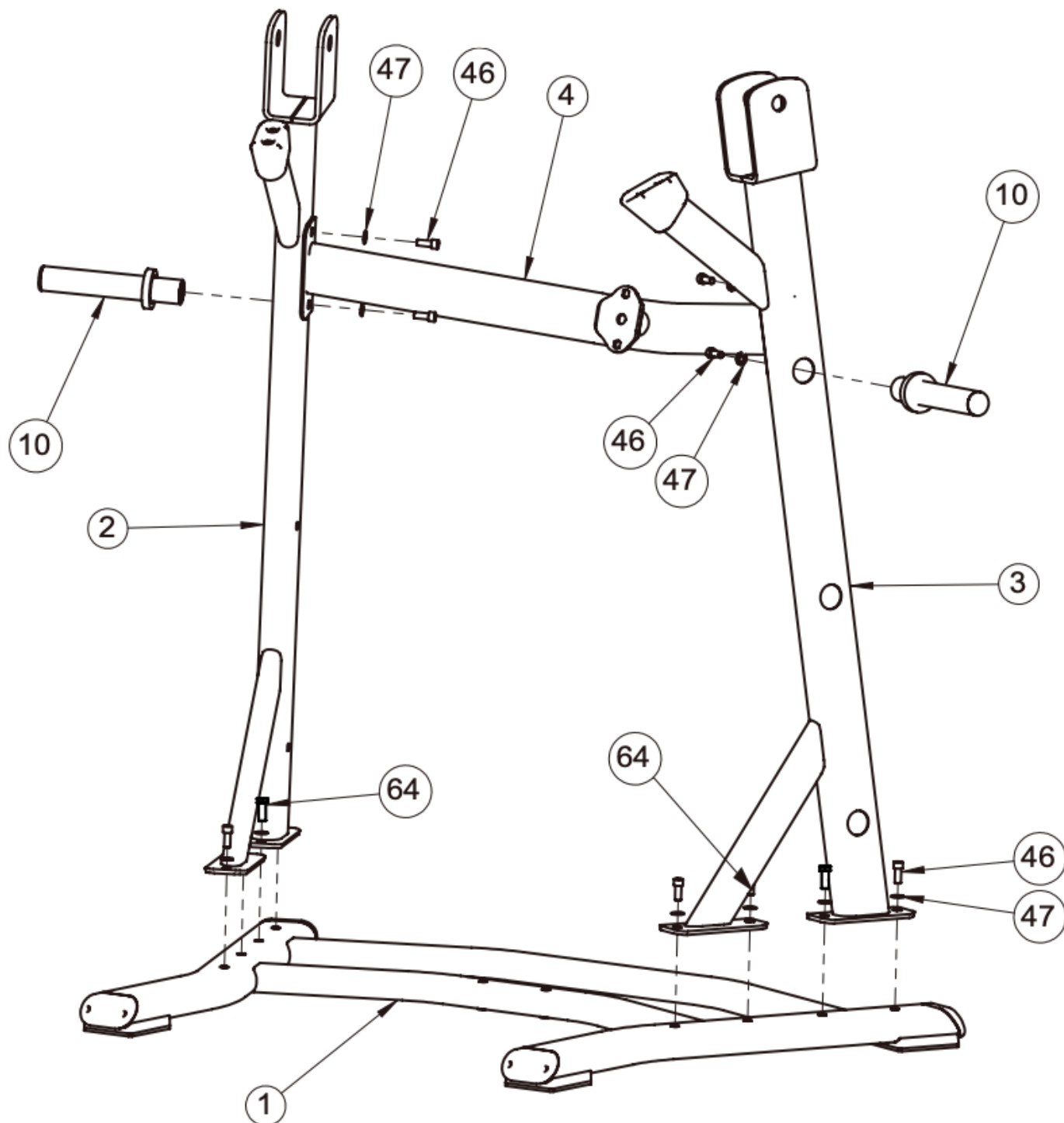



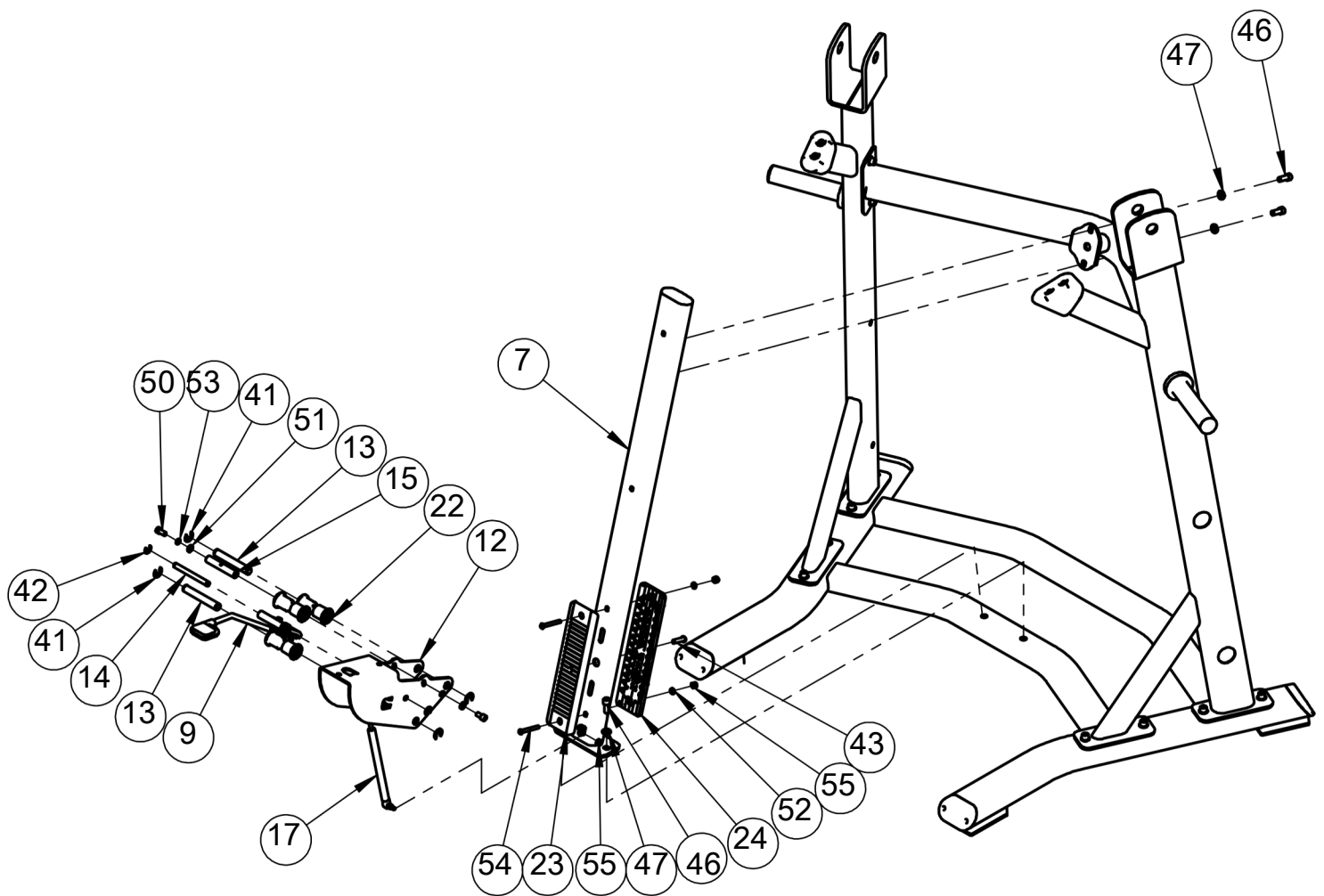

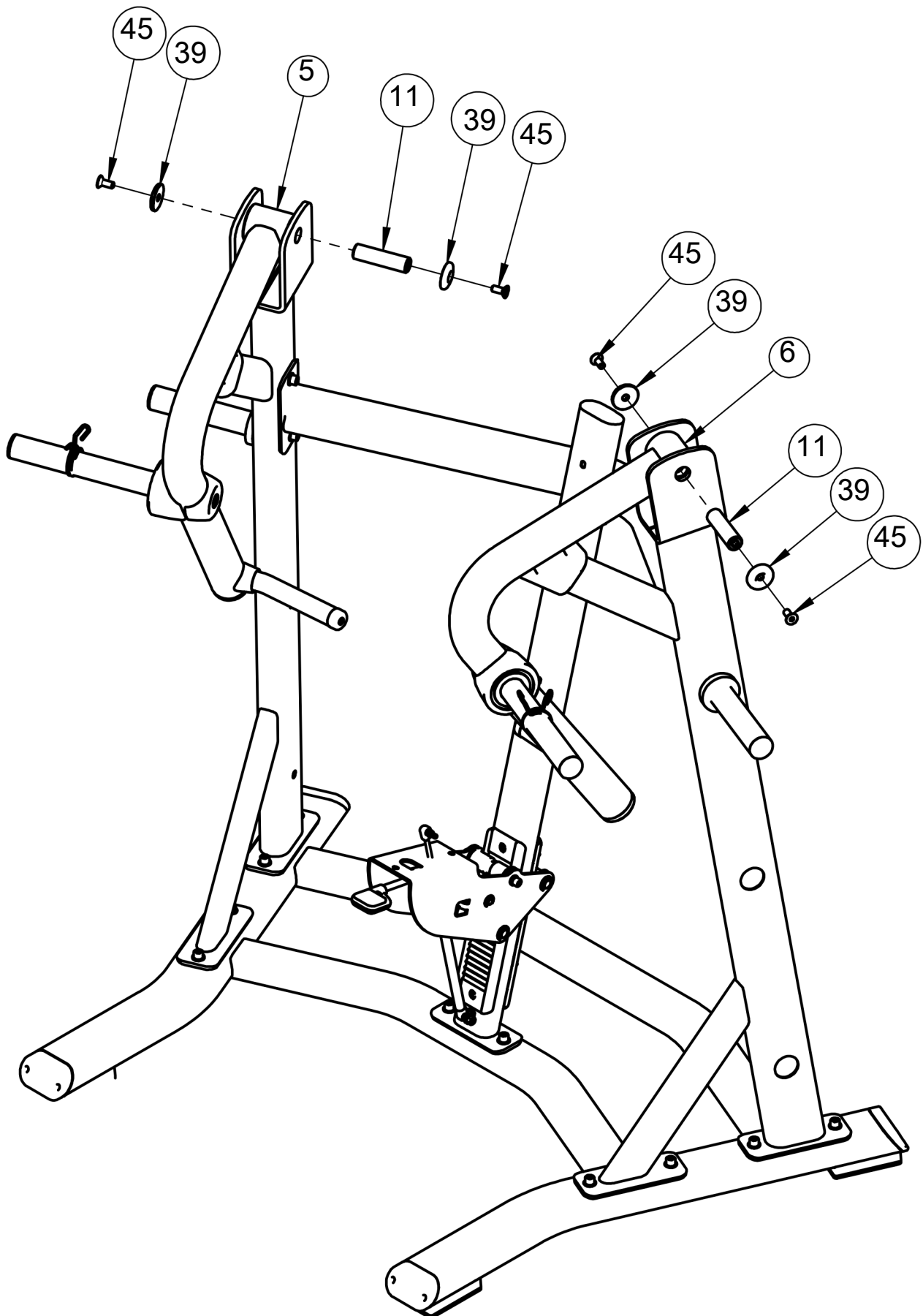

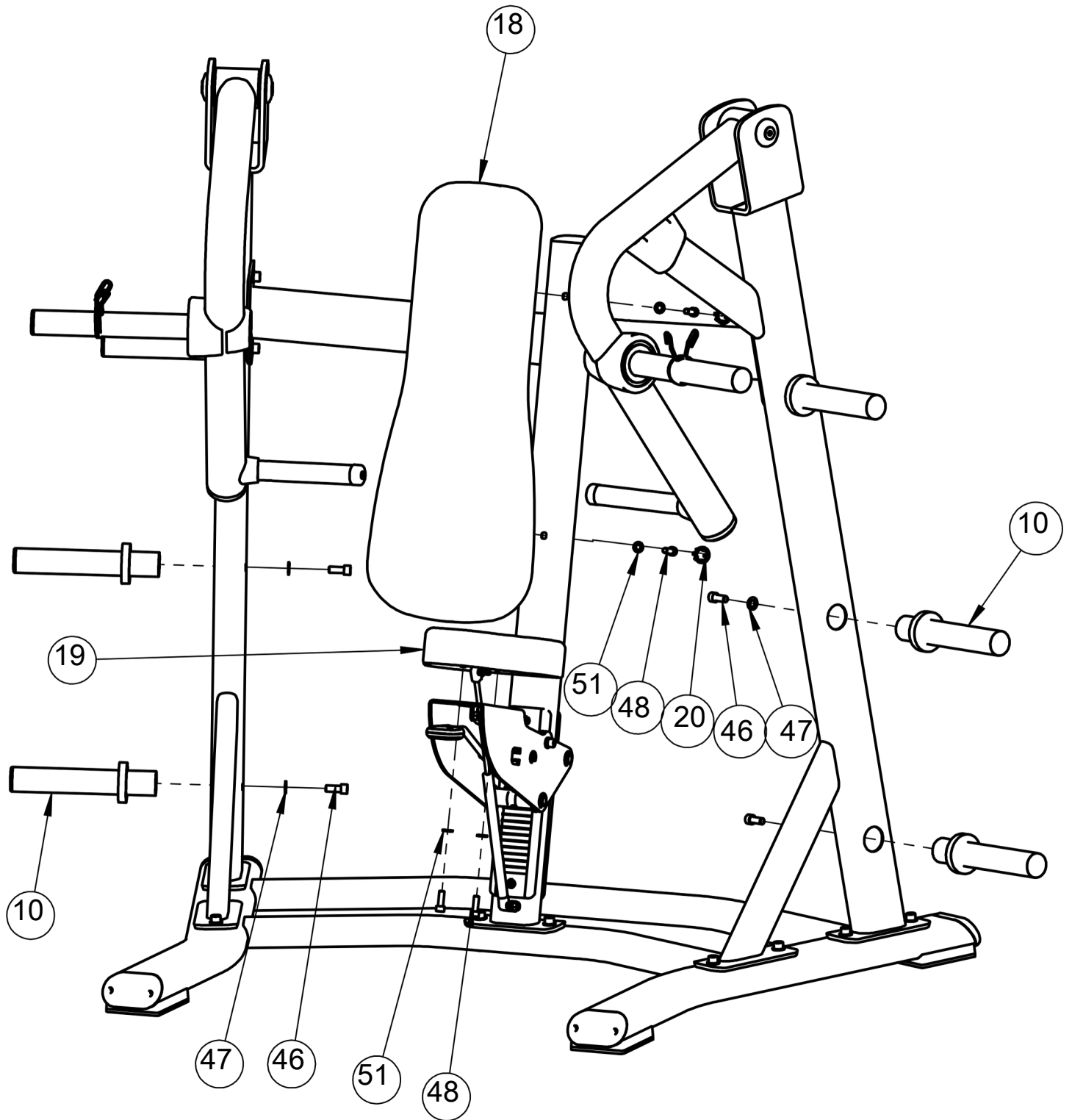

# GARANTÍA

Para acceder al cambio o reparación establecida por la Garantía IRONSIDE por 12 meses, debes seguir estos pasos:

## 1. Ingreso del Ticket

- Si el producto presenta defectos, faltantes de piezas o no es apto para el uso, envía un correo con fotos y/o videos que evidencien la falla junto con tu número de pedido al mail de servicio al cliente del país en el que hiciste la compra (Argentina, Chile, EEUU o México). Nuestro equipo revisará tu caso y te dará una respuesta dentro de un plazo máximo de 3 días hábiles.

## 1. Soluciones

- Cambio: Si el producto tiene problemas de fábrica o faltan piezas esenciales, se realizará el cambio o envío de las piezas faltantes en un plazo de 3 a 5 días hábiles.
- Reparación: Si la falla corresponde a una pieza que puede ser reemplazada sin afectar el funcionamiento o la estética, se reparará y se despachará en 5 a 8 días hábiles.

## 1. Exclusiones de Garantía

- La garantía no cubre productos mal ensamblados, alterados, dañados por uso indebido o que hayan sufrido desgaste normal.

**Nota:** Los pedidos realizados antes del 15 de abril de 2024 tienen una garantía de 6 meses.

POWERFULL  
GLAMOROUS  
SMART  
DURABLE

**IRONSIDE**®

FITNESS  
EQUIPMENT  
SPECIALISTS