

IRONSIDE®

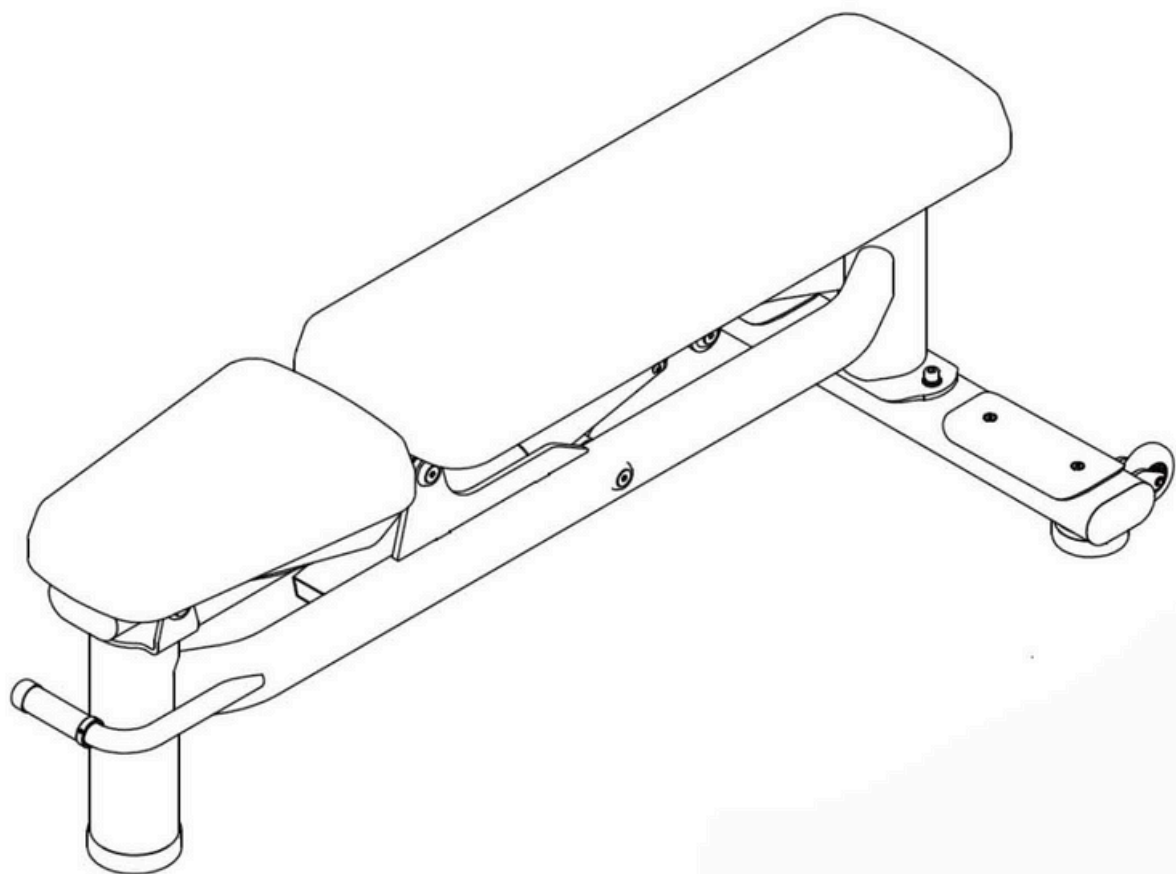

Banco Reclinable Comercial

IRONSIDE LUXE

A051800031014

Es responsabilidad exclusiva del comprador leer el manual del propietario, las etiquetas de advertencia y dar instrucciones a todas las personas sobre el uso adecuado del equipo. Es importante comprender cada advertencia en su totalidad. Se recomienda que todos los usuarios estén informados sobre la siguiente información antes de utilizar el equipo.

ADVERTENCIAS DE SALUD

- Antes de comenzar cualquier programa de ejercicio o acondicionamiento, debes consultar con tu médico personal para determinar si necesitas un examen físico completo. Esto es especialmente importante si eres inactivo, estás embarazada o padeces alguna enfermedad.
 - Si en algún momento durante el ejercicio te sientes débil, mareado o experimentas dolor, detén el ejercicio de inmediato y consulta a tu médico.
- Para evitar dolores musculares y tensiones, inicia cada entrenamiento con estiramientos y calentamientos, y finaliza cada sesión enfriándote y realizando estiramientos

INSTALACIÓN

Se recomienda que todo el equipo:

- Esté asegurado o instalado sobre una superficie sólida y nivelada para estabilizarlo y eliminar movimientos o vuelcos durante el entrenamiento.
- Se instale en un lugar con ventilación suficiente para garantizar un funcionamiento adecuado.
- Se coloque con un espacio suficiente a su alrededor para que todos los ejercicios puedan realizarse de manera segura.
- Se recomienda que haya al menos 1 metro de espacio alrededor del equipo en las áreas donde se requiera acceso para ejercitarse.

USO ADECUADO

Antes de usar este equipo, por favor, lee las siguientes instrucciones de seguridad y cúmplelas. ¡Gracias!

- Ensambla el equipo siguiendo las instrucciones de montaje.
- Ten cuidado y utiliza herramientas adecuadas para el ensamblaje. Pide ayuda si encuentras algún problema.
- No uses limpiadores corrosivos para limpiarlo.
- Usa ropa y calzado adecuado para el ejercicio a fin de evitar accidentes.
- Si detectas daños en piezas pequeñas, deja de usar el equipo de inmediato y contacta con la empresa o agencia donde lo compraste para realizar el cambio. Instala las nuevas piezas correctamente y asegúrate de que las uniones y partes móviles estén bien ajustadas para evitar peligros durante su uso.
- Los padres u otros adultos supervisores deben vigilar de cerca a los niños si el equipo se usa en su presencia.

INSPECCIÓN







- No utilices ni permitas el uso de ningún equipo que esté dañado o tenga piezas desgastadas o rotas. Para todos los equipos de Ironside, usa únicamente piezas de repuesto suministradas por Ironside.
- Asegúrate siempre de que todas las tuercas y tornillos estén bien ajustados antes de cada uso.
- Conserva las etiquetas y placas de identificación; no las retires por ninguna razón, ya que contienen información importante.
- Mantenimiento del equipo: el mantenimiento preventivo es clave para el funcionamiento óptimo del equipo. Asegúrate de seguir nuestros consejos de mantenimiento para garantizar el correcto funcionamiento continuo de tu equipo Ironside.
- Antes de cada uso, examina todos los accesorios aprobados para su uso con el equipo Ironside en busca de daños o desgaste.
- Si tu equipo Ironside parece dañado o desgastado, no intentes usarlo ni repararlo por tu cuenta.

ADVERTENCIAS DE USO

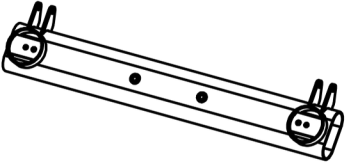
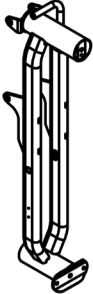
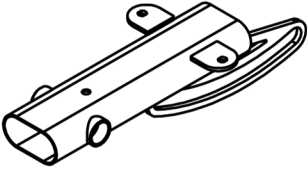
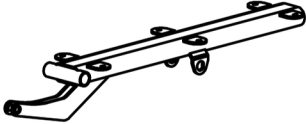
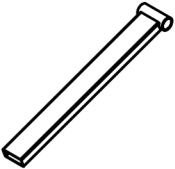
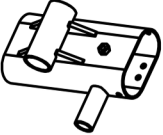
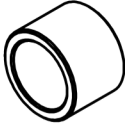

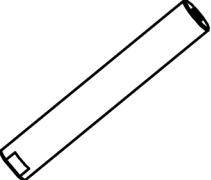
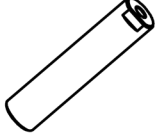
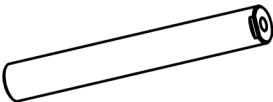

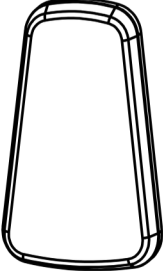
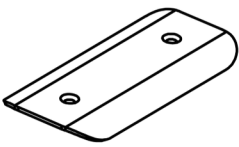





- Es responsabilidad del comprador instruir a todos los usuarios sobre los procedimientos correctos de operación de todo el equipo Ironside.
- Mantén a los niños alejados de todas las partes móviles. Los padres deben supervisar de cerca a los niños si el equipo se utiliza en su presencia.
- No uses ropa suelta ni joyas al utilizar el equipo. También se recomienda que los usuarios recojan el cabello largo para evitar el contacto con las partes móviles.
- Asegúrate de que cualquier persona que no esté utilizando el equipo se mantenga alejada del usuario, los accesorios y las partes móviles mientras la máquina esté en funcionamiento.

 CONSERVA ESTE MANUAL DE INSTRUCCIONES PARA USO Y REFERENCIA FUTUROS.

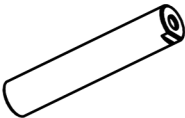
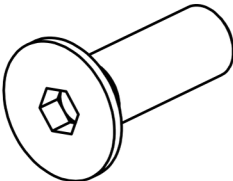
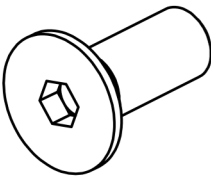
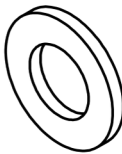

LISTA DE PIEZAS

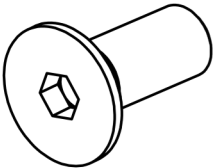
Estructura inferior			Estructura principal			Estructura del cojín del asiento			Estructura del cojín del respaldo		
											
1		1PCS	2		1PCS	3		1PCS	4		1PCS
Soporte de oscilación			Marco de oscilación			Buje plástico			Eje Ø20×33 mm		
											
5		1PCS	6		1PCS	7		1PCS	8		1PCS
Eje Ø25.4×160 mm			Eje Ø25.4×113 mm			Eje Ø25.4×190 mm			Cojín de respaldo		
											
9		1PCS	10		1PCS	11		1PCS	12		1PCS
Cojín de asiento			Plataforma para pies			Tapón de extremo			Tope de goma		
											
13		1PCS	14		2PCS	15		10 PCS	16		1PCS

LISTA DE PIEZAS

Agarre			Pasador de ajuste			Cubierta de pie Ø101 mm			Cubierta de pie Ø82 mm		
											
17		1PCS	18		1 PCS	19		1PCS	20		2PCS
Guía de tubo plástico			Tapón			Buje Ø35×Ø25.4 mm			Eje Ø25.4×131 mm		
											
21		2 PCS	22		5 PCS	23		8PCS	24		1PCS
Tornillo avellanado M10×25 mm			Tornillo avellanado M10×20 mm			Arandela plana Ø9×Ø15×1.6 mm			Anillo de aluminio		
											
25		8PCS	26		2PCS	27		13PCS	28		1PCS
Tapa de aluminio			Tornillo avellanado M8×16 mm			Arandela plana Ø11×Ø20×2 mm			Arandela de resorte Ø10 mm		
											
29		1PCS	30		4PCS	31		2PCS	32		2PCS

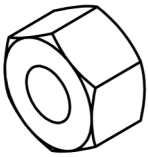
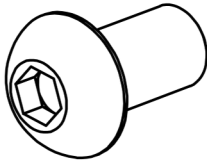
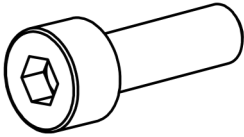
LISTA DE PIEZAS

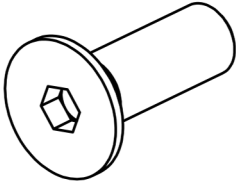
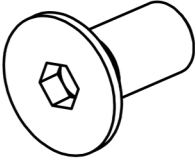
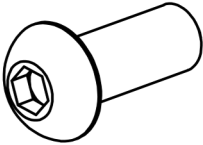
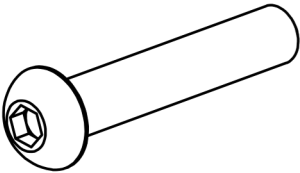
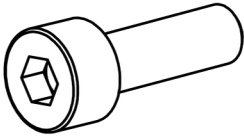
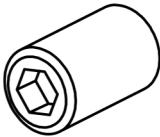
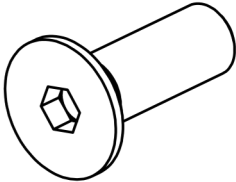
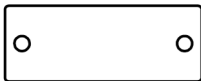
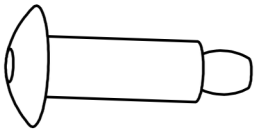
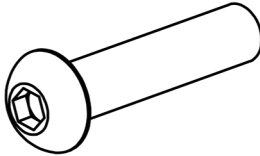
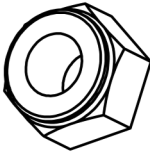
Rueda			Tuerca hexagonal M6			Tornillo de cabeza redonda M8×12 mm			Tornillo de cabeza hexagonal M8×25 mm		
											
33		2PCS	34		2PCS	35		2PCS	36		1PCS
Tornillo de fijación M8×3 mm			Tornillo avellanado M8×15 mm			Tornillo avellanado M6×15 mm			Tornillo de cabeza redonda M8×25 mm		
											
37		2PCS	38		1PCS	39		2PCS	40		8 PCS
Tornillo de cabeza redonda M8×70 mm			Tornillo avellanado M10×30 mm			Tornillo de fijación M6×16 mm			Tornillo avellanado M10×30 mm		
											
41		1PCS	42		2 PCS	43		2PCS	44		3 PCS
Placa de identificación			Remache 4×11 mm			Tornillo de cabeza redonda M8×50 mm			Tuerca autoblocante de nylon M8		
											
45		1 PCS	46		2 PCS	47		2PCS	48		2PCS

GUÍA DE ARMADO

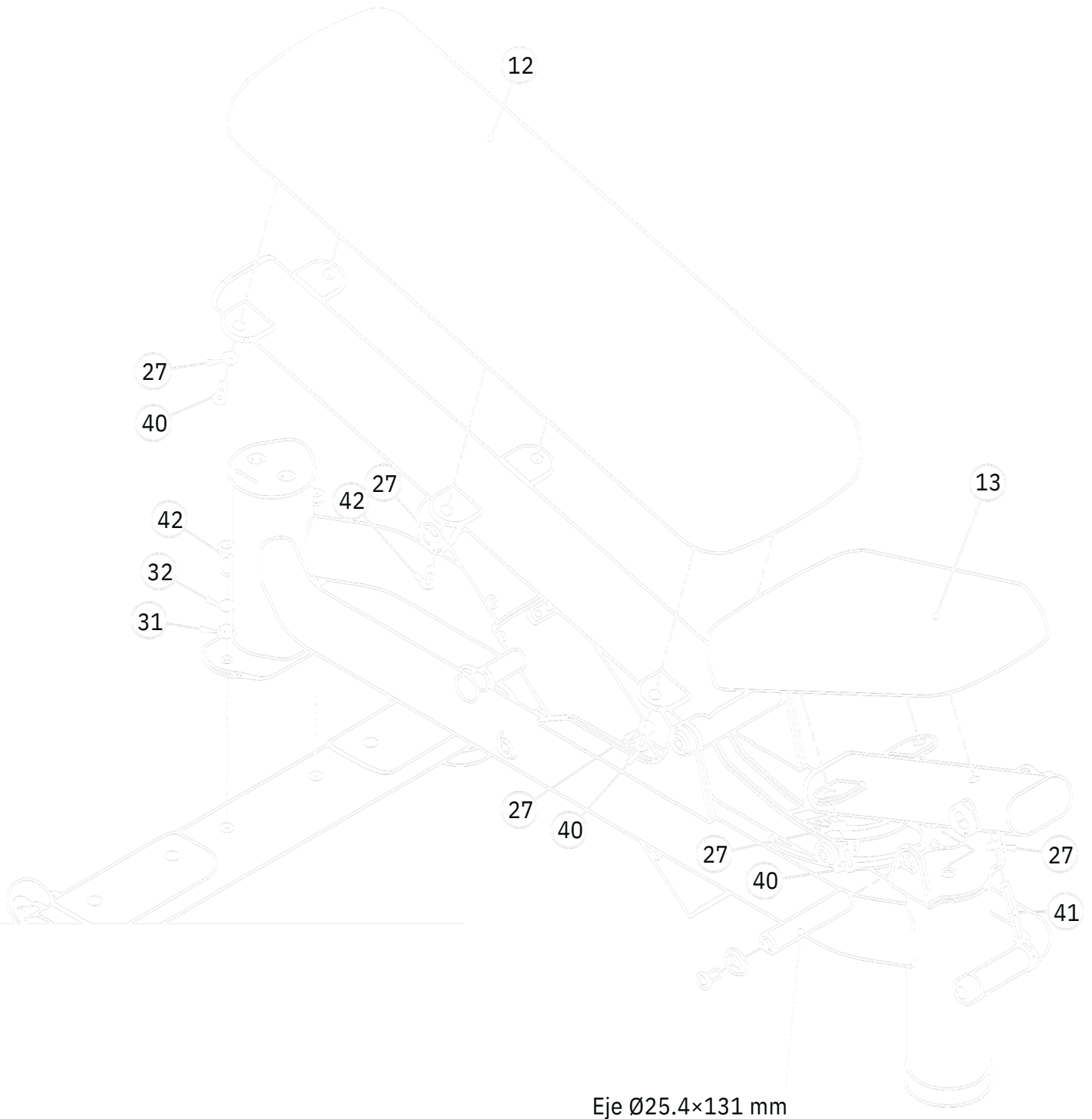

GARANTÍA

Para acceder al cambio o reparación establecida por la Garantía IRONSIDE por 12 meses.

1.- Ingreso del Ticket

En caso de que el producto sea defectuoso, le faltan piezas o partes, no es apto para el uso que fue destinado debes enviar fotos y/o videos donde se evidencie la falla junto a tu numero de pedido al mail de servicio al cliente del país en el que hiciste la compra [Argentina, Chile, EEUU o México]

Tu caso será revisado por nuestro equipo y en un máximo de 3 días tendrás una respuesta según el caso.

2.- Solución

2.1.- Cambio

Si el producto presenta problemas de fábrica, no se encuentra con todas las partes y piezas y/o no es apto para el uso, haremos el cambio inmediato del producto y será despachado dentro de 3 a 5 días hábiles.

2.2.- Reparación

Si el producto presenta una falla de una parte o pieza, y si esta puede ser reemplazada por una nueva y esto no afecta el funcionamiento ni la estética inicial del producto, se iniciara el proceso de reparación y posteriormente será despachado dentro de 5 a 8 días hábiles.

2.3 Por qué me rechazarían un ticket, ¿cuales serían los motivos?

Si nuestro equipo de inspección detecta de que el producto fue alterado, mal usado de acuerdo a la naturaleza de su uso o bien, mal ensamblado.

Los 12 meses de garantía tienen vigencia desde el 15 de abril del 2024. Pedidos de antes de esa fecha tienen 6 meses de garantía.